

# ArrowMAX™ HOME 10K

Whole House Water Treatment System

Système de traitement de l'eau pour toute la maison

Sistema de tratamiento de agua para toda la casa

USER'S MANUAL | MANUEL DE L'UTILISATEUR | MANUAL DE USUARIO

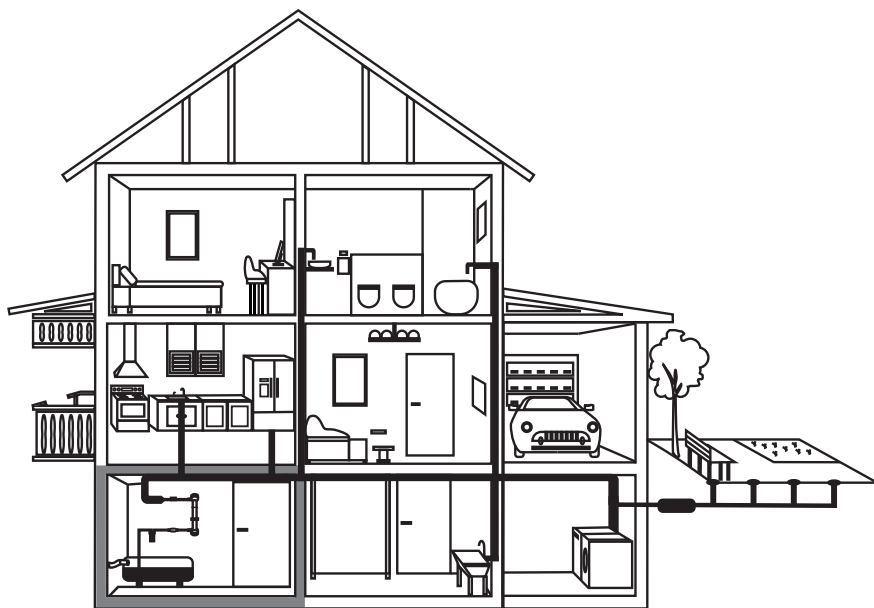

  
**ACUVA™**  
by watersprint



---

## SUMMARY

This document is the product manual for the ArrowMAX™ HOME 10K UV-LED water treatment system and includes safety, product specification, installation, and maintenance information.

Watersprint requires that the device be installed by a qualified technician.

This manual with installation instructions can also be found on our website.

This Class B system or component conforms to NSF/ANSI 55 for the supplemental bactericidal treatment disinfected public drinking water or other drinking water that has been tested and deemed acceptable for human consumption by the state or local health agency having jurisdiction. The system is only designed to reduce normally occurring nonpathogenic nuisance microorganisms. Class B systems are not intended for treatment of contaminated water.

The system is not intended to convert wastewater or raw sewage into drinking water.

## General Terms and Conditions

For the applicable General Terms and Conditions related to this product, please refer to the separate document titled “General Terms and Conditions” included in this package.

---

## TABLE OF CONTENTS

<b>1. PRODUCT OVERVIEW .....</b>	<b>5</b>
1.1 Certifications .....	5
1.2 Product Specifications .....	5
<b>2. SAFETY INFORMATION AND WARNINGS .....</b>	<b>6</b>
2.1 Warnings and Safety Precautions .....	6
<b>3. PACKAGE CONTENTS .....</b>	<b>7</b>
<b>4. PRE-INSTALLATION REQUIREMENTS .....</b>	<b>8</b>
4.1 Water Quality Parameters .....	8
4.2 Location Conditions .....	8
<b>5. SAFETY PRECAUTIONS FOR INSTALLATION .....</b>	<b>9</b>
<b>6. INSTALLATION GUIDE .....</b>	<b>11</b>
6.1 System Configuration .....	11
6.2 ArrowMAX™ HOME 10K UV Reactor Orientation .....	12
6.3 Installation Steps .....	13
<b>7. CONTROL DISPLAY .....</b>	<b>17</b>
<b>8. MOBILE APPLICATION .....</b>	<b>18</b>
<b>9. TROUBLESHOOTING .....</b>	<b>20</b>
<b>10. POST-INSTALLATION &amp; MAINTENANCE .....</b>	<b>22</b>
10.1 Self-Cleaning .....	22
10.2 Regular Maintenance .....	22
10.3 Winterizing .....	22

# 1. PRODUCT OVERVIEW

## 1.1 Certifications



**This product has been certified by IAPMO R&T to NSF/ANSI 55 and CSA B483.1.**



CSA B483.1

**IAPMO Certification No:**

Ultraviolet Microbiological Treatment System  
Lead Free Water Filtration Product  
Drinking Water Treatment Systems



ArrowMAX™ HOME 10K Point-of-Entry System is tested and certified by NSF International for NSF/ANSI/CAN 372 and is not certified for material safety, contaminant reductions, or structural integrity by NSF International.



EPA Est. No:  
105255-CAN-1



Compliance to "Attestation de conformité sanitaire" (ACS)

## 1.2 Product Specifications

Table 1: ArrowMAX™ HOME 10K Product Specifications

	Min	Typical	Max
Flow Rate (GPM)	0.5	10	20
Fitting	¾" NPT Male		
Voltage (V)	100	110	240
Power (W)	78	85	96
Material	304L Stainless Steel		
Working Pressure (PSI)	40 (275 KPa)	60 (413 KPa)	100 (689 KPa)
Water Temperature (°C)	Above freezing	20	40
Weight (Kg)	6.0		

Table 2: Absolute Maximum Ratings

	Unit	Rating
Input Voltage	VAC	240
Water Temperature	°C	40
Electrostatic Discharge	KV	2.0 (HBM)
UV-LED On-Demand Lifetime	Hours	10,000

## 2. SAFETY INFORMATION AND WARNINGS

This section contains important information regarding the installation and operation of the ArrowMAX™ HOME 10K water treatment system (the “device”).

### PLEASE READ CAREFULLY.

Installation or operation of the device in a manner contrary to this manual may result in property damage or personal injury.

Watersprint requires that the device be installed by a qualified technician.

### 2.1 Warnings and Safety Precautions

Table 3: Safety Information

#### DANGER

- Do not allow water to freeze in the device.
- Do not submerge the device under water.
- Do not splash water or droplets on the device.
- Use the device only with the standard control box display and power adapter.
- This product is not ignition protected. Do not install in the engine compartment or other areas where explosive vapors may be present.
- The appliance contains a UV-C emitter. Unintended use of the appliance or damage to the housing may result in the escape of dangerous UV-C radiation. UV-C radiation may, even in little doses, cause harm to the eyes and skin.

#### WARNING

- Do not use the device if damaged or dropped.
- Do not operate the module without water inside — i.e. do not run dry. Water is needed for the cooling of the electronics and overheating can damage the device.
- The UV module includes fragile parts, including parts made from glass. The unit should not be dropped and must be transported/carried with care.
- Do not connect the device to an electrical power source with inverted polarity.
- The quality of the input water is critical for the efficient performance of the UV module. Please see **SECTION 4.1** for details. (**SEE PAGE 8.**)
- Do not operate the UV-C emitter when it is removed from the appliance enclosure.

#### CAUTION

- Observe precautions for handling electrostatic-sensitive devices.
- Condensation may occur on the external surface of the device in humid weather and with cold water temperatures below dew point temperature.
- This device complies with part 15 of the FCC Rules. Operation is subject to the following two conditions: (1) This device may not cause harmful interference, and (2) this device must accept any interference received, including interference that may cause undesired operation.

### 3. PACKAGE CONTENTS

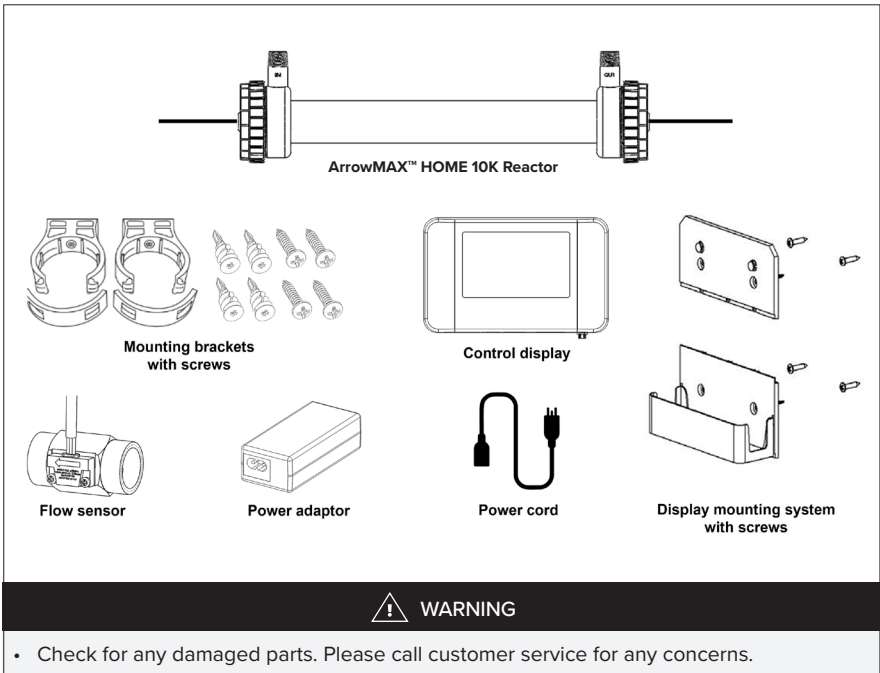

Figure 1: What's In the Box

Table 4: Recommended Tools and Supplies

#### RECOMMENDED TOOLS AND SUPPLIES FOR INSTALLATION

- |  |  |
|--|--|
| <ul style="list-style-type: none"> <li>• A pipe cutter, hacksaw, or other specialized tools are required to cut into your existing plumbing. (e.g. if you have PEX piping)</li> <li>• Phillips head screwdriver</li> <li>• Fitting for <math>\frac{3}{4}</math>" pipe</li> </ul> | <ul style="list-style-type: none"> <li>• Wrench (for tightening fittings)</li> <li>• Inlet/outlet connections</li> <li>• Plumber's tape</li> <li>• Cotton gloves</li> <li>• Piping (PEX, PVC, etc.)</li> </ul> |
|--|--|

---

## 4. PRE-INSTALLATION REQUIREMENTS

### 4.1 Water Quality Parameters

For the ArrowMAX™ HOME 10K to work effectively, UV radiation must be able to pass through the water it is treating. Incoming water should meet the following quality levels:

- UV Transmittance (UVT) >95%/cm

A pre-installation water quality test is required to determine the water contaminants. The type and number of stages for the pre-filtration system shall be selected accordingly, to maintain the above conditions at all times.

Sediment and organics should be reduced from the incoming water before entering the system. Your local distributor can help select filters that are suited to your water quality.

### 4.2 Location Conditions

It is recommended to install the unit indoors and out of direct sunlight. If this is not possible and the system is outdoors or in a sunny area, the unit must be protected from direct sunlight, rain, and freezing temperatures.

- The installation area must be away from locations where water splashes and/or flooding are possible.
- The approximate area that must be available to install the unit is 1m × 1m.
- Relative Humidity (RH) <95%
- Keep a distance of 30cm between mounted parts and surrounding objects.

## 5. SAFETY PRECAUTIONS FOR INSTALLATION

To avoid any potential missteps in installation, it is required that a licensed plumber or certified technician carry out the installation.

Installation must comply with existing state and local plumbing codes and regulations.

Table 5: Safety Precautions

### DANGER

- **Electric Shock:** To avoid possible electric shock, special care should be taken since water is present near the electrical equipment. Unless a situation is encountered that is explicitly addressed by the provided maintenance and troubleshooting **SECTIONS 9 (SEE PAGE 20.)**, DO NOT attempt repairs yourself, refer to an authorized service facility.
- **GROUNDING:** This product must be grounded. If it should malfunction or break down, grounding provides a path of least resistance for electric current to reduce the risk of electrical shock. This system is equipped with a cord having an equipment-grounding conductor and a grounding plug. The plug must be connected to an appropriate outlet that is properly installed and grounded by local codes and ordinances. Improper connection of the equipment-grounding conductor can result in a risk of electrocution. Check with a qualified electrician or service personnel if you are in doubt as to whether the outlet is properly grounded. DO NOT modify the plug provided with this system – if it does not fit in the outlet, have a proper outlet installed by a qualified electrician.
- DO NOT operate the UV system if it has a damaged cord or plugs, if it is malfunctioning or if it has been dropped or damaged in any manner.
- DO NOT use this UV system for other than intended use (potable water applications). The use of attachments not recommended or sold by the manufacturer/distributor may cause an unsafe condition.
- DO NOT store this UV system where it will be exposed to temperatures below freezing unless all water has been drained from it and the water supply has been disconnected.

### WARNING

- Watersprint is not liable for consequential or incidental damages due to improper installation.
- This system contains a UV-LED. Do not operate the device when water is not flowing in the chamber.
- Changes or modifications made to this system without the consent of the manufacturer could render the system unsafe for operation and may void the manufacturer's warranty.

(CONT.)

## 5. SAFETY PRECAUTIONS FOR INSTALLATION

(CONT.)

(CONT.)

### CAUTION

- Carefully examine the device after installation. It should not be plugged in if there is water on the parts.

### NOTICE

- The UV-LED inside the device is rated at an effective life of approximately 10,000 hours.
- The device is not to be used or played with by children. Persons with reduced physical, sensory or mental capabilities, or lack of experience and knowledge, are also not to handle the device unless they have been given supervision or instruction.
- This system is intended to be permanently connected to the water lines.
- **EXTENSION CORDS:** If an extension cord is necessary, use only 3-wire extension cords that have 3-prong grounding-type plugs and 3-pole cord connectors that accept the plug from this system.
- If the power supply is damaged, it must be replaced by the manufacturer or its service agent.
- Read and understand the owner's manual before operating and performing any maintenance on this equipment.

## 6. INSTALLATION GUIDE

It is required that a licensed plumber or certified technician carry out the installation. Watersprint is not liable for consequential or incidental damages due to improper installation.

### 6.1 System Configuration

**FIGURE 2** shows the installation of a typical ArrowMAX™ HOME 10K and the related components that may be used for the installation. The use of a bypass assembly is recommended in case the system requires “off-line” maintenance. In this case, it requires a supplementary disinfectant for the distribution system if any water is used during the by-pass condition. For details, please refer to **SECTION 10.1** water treatment system. (SEE PAGE 22.)

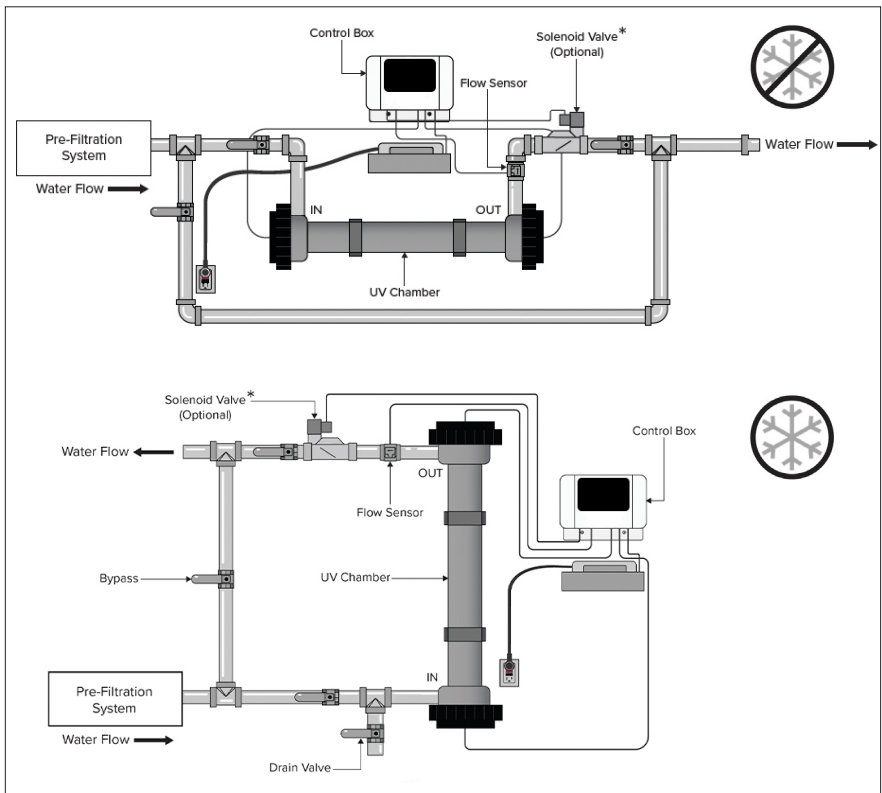



Figure 2: ArrowMAX™ HOME 10K Water Treatment System

\*24VDC solenoid compatible with DIN connector MOLEX 1212010001

	Winterization-Friendly
	Not Winterization-Friendly

## 6. INSTALLATION GUIDE

(CONT.)

- The UV system is intended for indoor use only, do not install a UV system where it may be exposed to the weather.
- Install the UV system on the cold water line only, before any branched lines.
- Installation must comply with existing state and local plumbing codes and regulations.

### 6.2 ArrowMAX™ HOME 10K UV Reactor Orientation

The UV system is designed to be mounted either horizontally or vertically at the point of entry as illustrated in **FIGURE 3**.

If the system will be installed in a location that requires in-place winterization, use the vertical orientation and add a drain valve near the input to empty the reactor chamber.

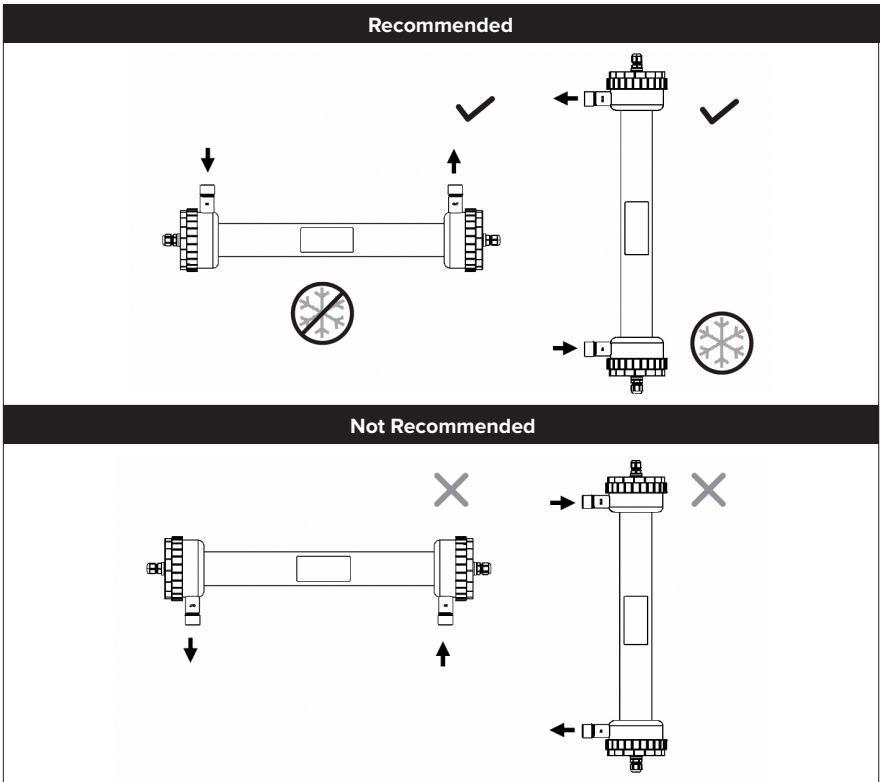

Figure 3: Recommended Orientation

	Winterization-Friendly
	Not Winterization-Friendly

## 6. INSTALLATION GUIDE

(CONT.)

### 6.3 Installation Steps

#### 1) Mounting the Reactor

Use mounting brackets to mount the UV reactor to concrete, wood, or drywall, through the following steps:

- a. As shown in **FIGURE 4**, locate the desired location of the reactor, and use 3/8" (9.5mm) drill bit size to drill 4 holes (2 holes for each clamp) at the desired points on the wall to mount the clamps.

**Note:** The holes on the wall shall be separated 13-15" (33-38cm).

**Note:** The holes shall not be too big to allow proper engagement between the anchors and the wall.

**Note:** Ensure the reactor label is facing outwards and easily visible after installation.

- b. Screw the anchors (white color) into the walls.
- c. Screw the mounting brackets (clamps) to the anchors.
- d. Mount the reactor in the installed clamps.

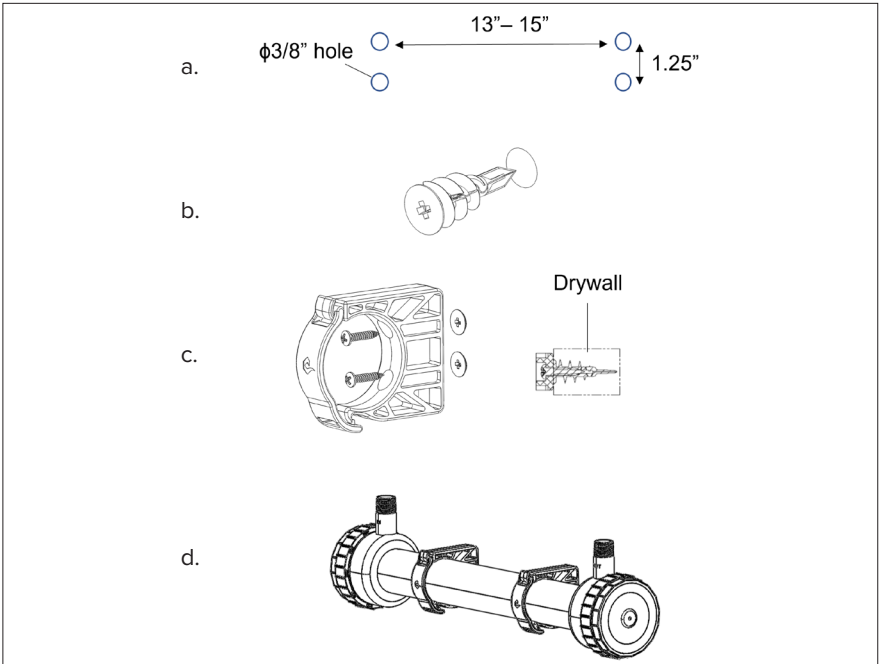

Figure 4: Mounting the Reactor

## 6. INSTALLATION GUIDE

(CONT.)

### 6.3 Installation Steps (CONT.)

#### 2) Mounting the Control Display

The control display shall be mounted using the provided mounting system either above or beside the chamber as illustrated in FIGURE 5.

1. Screw the display mount to the wall, leaving a 2-3 (5-7.5cm) gap between the two halves, above the chamber using the provided screws.

**Note:** It is recommended to use anchors to fully secure the display mount on the wall.

**Ideally, place the controller above the chamber and away from any water connection point, to prevent any water from potentially leaking onto the controller using a leak at a connection point or a “sweating” system.**

2. Mount the control display onto the display holder.

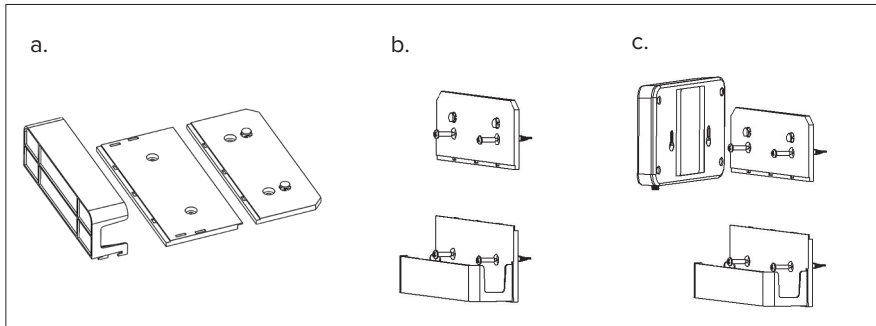

Figure 5: Mounting the Control Display

#### 3) Flow Sensor Installation

As illustrated in FIGURE 6, install the flow sensor at the outlet of the reactor. It can be connected directly to the reactor or can be installed inline with the piping after the reactor.

**Note:** Use pink thread sealant tape, color-coded for water lines, to connect the flow sensor, and apply the pipe thread sealant to ensure sealing.

**Note:** Ensure the flow sensor direction is aligned with the flow direction. Use the arrow sign on the flow sensor to identify the direction.

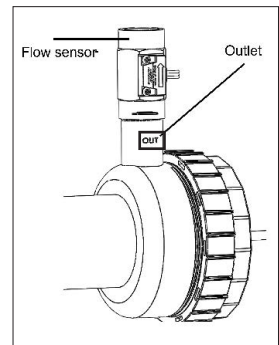

Figure 6: Flow Sensor

## 6. INSTALLATION GUIDE

(CONT.)

### 6.3 Installation Steps (CONT.)

#### 3.1) Flow Sensor Holder

- As shown in **FIGURE 7**, connect the clips to the back of the flow sensor board holder.
- Mount the flow sensor board with holder onto the outlet piping by pushing the clips around the pipe.

**Note:** The clips are designed to be mounted on a 1" pipe.

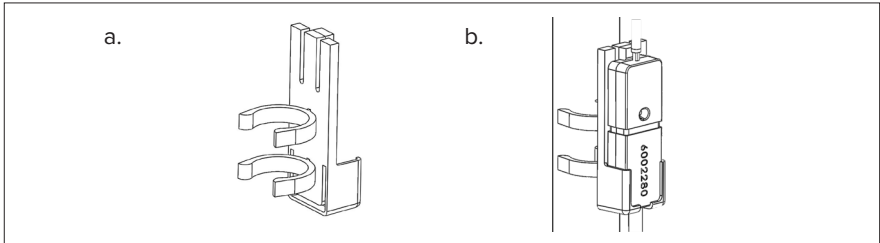

Figure 7: Connect the Clips

#### 4) Plumbing

Plumb UV Reactor and additional filtration add-ons into the system at this time. Use metal or PVC pipe, elbows, and reducers to connect the filtration system UV reactor.

Ensure all parts are located in the right position, and water is flowing through in the correct direction. (**REFER TO FIGURE 2 FOR OVERALL CONFIGURATION.**) Once installation is complete, allow proper time for the glue to dry according to manufacturer instructions.

#### 5) Filtration Installation

For detailed instructions on the filtration type and the number of stages, please consult with a filtration specialist. The UV system should be the last treatment the water receives before it reaches the faucet.

The filtration system should maintain a UV transmittance greater than 95%/cm.

#### 6) Check For Leaks

When all plumbing connections have been completed, and you have allowed proper time for the glue to dry according to manufacturer instructions, slowly turn on the water supply and check for leaks. Make sure the bypass valves are functioning properly and that the water is flowing through the UV Reactor.

## 6. INSTALLATION GUIDE

(CONT.)

### 7) Electrical Wiring

Connect the cables to the designated ports on the display as follow (SEE FIGURE 9):

- a. Connect the outlet cable of ArrowMAX™ HOME 10K reactor to port #1 on the display.

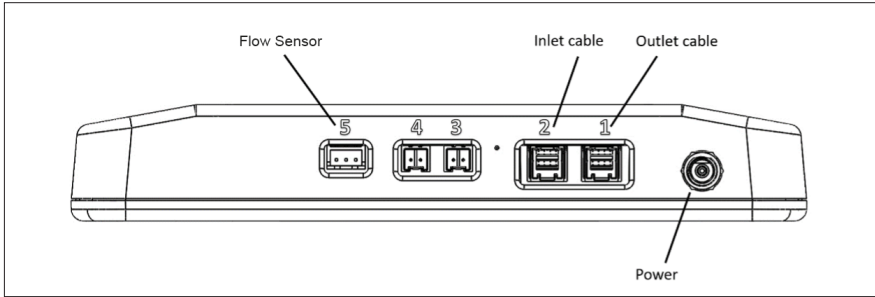

Figure 9: Ports on the Control Display

- b. Connect the inlet cable to port #2 on the display.
- c. Connect the flow sensor cable to port #5 on the display.
- d. Connect the power adapter cable to the power connector on the display.

Port #3 is a 24V output which can supply up to 10W when the system encounters a fault.

Port #4 is a 24V output which can supply up to 10W when the system is operating without a fault. This can be used to power a normally-closed 24V solenoid valve. Contact your distributor to learn more about solenoid cables and accessories.

This can be used to power a buzzer or a normally-open 24V solenoid valve.

The compatible connector is Molex 0511630200. Pin 1 is the 24V supply, pin 2 is the switched return path. Do not short the pins together.

### 8) Powering the System

Plug the power adapter into a GFCI-protected outlet rated for no more than 30mA. The display will turn on with the logo. Please wait for a few seconds for the device activation to complete. The device is then ready for operation.

#### WARNING



- DO NOT PLUG IN CABLES WHEN THE POWER IS ON.
- IT MAY DAMAGE THE UNIT.

## 7. CONTROL DISPLAY

The ArrowMAX™ HOME 10K unit comes with a featured controller that includes an LCD visual screen. The control display is designed to monitor the device's health status and constantly communicate with the user about the condition of the device, LED lifetime, filter lifetime, and total volume of treated water.

Upon powering the display, the following screen shows up as illustrated in **FIGURE 10**, taking some time to check all the connections and device health status.

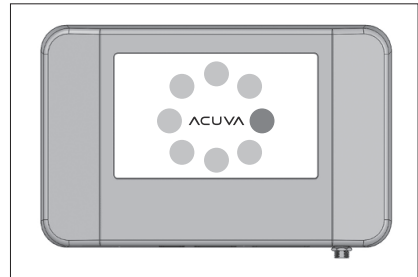

Figure 10: Main Screen

If everything is connected properly and the device is ready for operation, the following screen will show up, as illustrated in **FIGURE 11**.

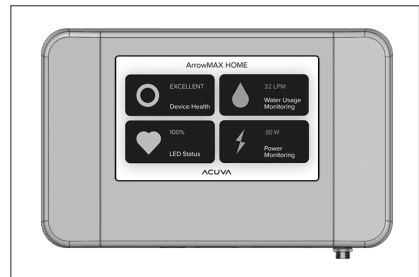

Figure 11: Status Screen

**Note:** The display layout may be different from what has been shown in the image, as it may be upgraded over time.

## 8. MOBILE APPLICATION

ArrowMAX™ HOME 10K comes with a mobile phone application that allows the user to monitor the device status remotely. Here are the steps that need to be done to activate the app and connect the device:

- a. Upon installing the application (from the app store), you need to create an account and sign in to the app, as illustrated in **FIGURE 12**.

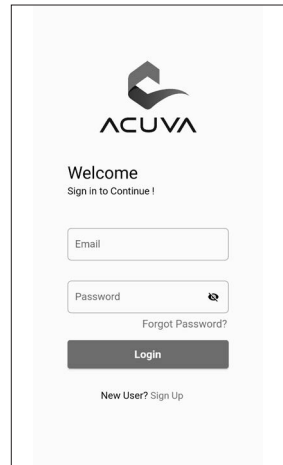

Figure 12: Sign in to the App

- b. The device then should be added to the account through the following steps as illustrated in **FIGURE 13**.

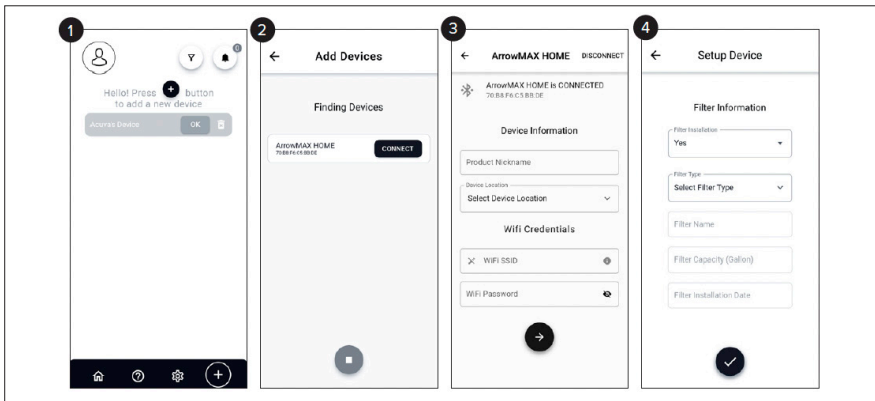

Figure 13: Set up the App

## 8. MOBILE APPLICATION

(CONT.)

- c. Upon successful activation of the device, the following homepage will be shown with all the data and stats from the device. This is a living page that will be updated regularly when the device is connected to your phone through WIFI or Bluetooth. (SEE FIGURE 14.)

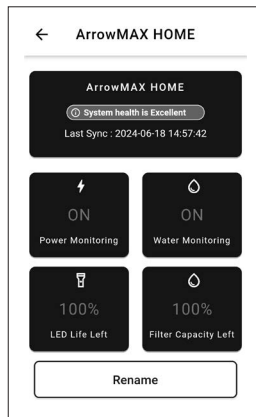

Figure 14: The Data & Stats

## 9. TROUBLESHOOTING

In case of any failure with the system, a warning message will pop up on the control display screen and the mobile app explaining the fault message. The following table illustrates the fault messages, causes, and the required actions:

Table 6: Fault Messages in App and Action Needed

Fault Message	Comments to User	Action Needed
Error: Replace LED	<ul style="list-style-type: none"> <li>LED's life is at 0%.</li> <li>The optical head should be replaced.</li> </ul>	<ul style="list-style-type: none"> <li>Contact the manufacturer.</li> </ul>
Plan to replace LED	<ul style="list-style-type: none"> <li>The LED life is below 5%.</li> </ul>	<ul style="list-style-type: none"> <li>Prepare to replace LED soon. Contact the manufacturer for arranging a replacement.</li> </ul>
Pwr fault	<ul style="list-style-type: none"> <li>The reactor is not functioning properly.</li> </ul>	<ul style="list-style-type: none"> <li>Contact the manufacturer.</li> </ul>
	<ul style="list-style-type: none"> <li>The reactor is not connected to the control display.</li> <li>The LED board temperature is high.</li> </ul>	<ul style="list-style-type: none"> <li>Check the reactor cables to the board. (Ports #1 &amp; #2)</li> <li>Check water temperature.               <ul style="list-style-type: none"> <li>» Check environment temperature.</li> <li>» Turn off the device – contact the manufacturer or sales rep.</li> </ul> </li> </ul>
Filter capacity	<ul style="list-style-type: none"> <li>Filter should be replaced.</li> </ul>	<ul style="list-style-type: none"> <li>Replace the filter yourself or contact the manufacturer.</li> <li>Make sure you enter the new filter information in the app.</li> </ul>

## 9. TROUBLESHOOTING

(CONT.)

Table 7: Fault Messages in Control Display and Action Needed

Fault Message	Comments to User	Action Needed
LED Life: Low	<ul style="list-style-type: none"> <li>Optical head should be replaced.</li> </ul>	<ul style="list-style-type: none"> <li>Contact the manufacturer.</li> </ul>
Error: Power Fault	<ul style="list-style-type: none"> <li>The reactor is not functioning properly.</li> <li>The LED board temperature is high.</li> </ul>	<ul style="list-style-type: none"> <li>Contact the manufacturer.</li> <li>Check water temperature.               <ul style="list-style-type: none"> <li>» Check environment temperature.</li> <li>» Turn off the device – contact the manufacturer or sales rep.</li> </ul> </li> </ul>
Error: Reactor(s) Disconnected	<ul style="list-style-type: none"> <li>The reactor is not connected to the control display.</li> </ul>	<ul style="list-style-type: none"> <li>Check the reactor cables to the board. (Ports #1 &amp; #2)</li> </ul>
Error: Voltage Fault	<ul style="list-style-type: none"> <li>The supplied voltage from the wallplug is low. Thus, the reactor is not functioning properly.</li> </ul>	<ul style="list-style-type: none"> <li>Check the power cable connection to the control box.</li> </ul>
No Flow Meter	<ul style="list-style-type: none"> <li>The flow sensor is not working or is not connected.</li> </ul>	<ul style="list-style-type: none"> <li>Check the flow sensor connections. If the error was not resolved, contact the manufacturer.</li> </ul>

## 10. POST-INSTALLATION & MAINTENANCE

### 10.1 Self-Cleaning

The ArrowMAX™ HOME 10K includes a self-cleaning feature to ensure that pathogens that drift through the idle reactor do not pass through or form a biofilm. When the system is in standby, the UV-LEDS activate briefly within every minute to ensure the contained water remains safe to drink.

### 10.2 Regular Maintenance

The ArrowMAX™ HOME 10K is designed to give years of trouble-free use. However, there are some simple tasks should be performed to ensure continued operation.

- a. Check monthly that none of the connectors are leaking.
- b. Replace the in-line filter(s) after winterization or as per the instructions on the filter label.

**Note:** The UV-LEDS are non-replaceable.

**Note:** The small quartz windows inside the ArrowMAX™ HOME 10K unit do not reach high temperatures to encourage mineral build-up (scaling) as with UV lamp systems. As a result, no significant scaling or loss of performance due to scaling the conventional time is expected. This also eliminates the maintenance needs for cleaning.

### 10.3 Winterizing

#### HOW TO WINTERIZE YOUR UV-LED WATER TREATMENT SYSTEM:

##### 1) Remove and Discard the Pre-filter (if applicable)

##### 2) Option A. In-Place Winterization

If the system is installed in the vertical orientation, a drain valve plumbed near the bottom inlet can be used to purge water from the system by gravity. Applying compressed air to the piping is recommended for eliminating residual water.

##### Option B. Remove and Store Away

Depressurize, drain, and remove the system and flow regulator (if applicable) and store in a temperature-controlled environment (>4°C) until ready to re-install.

Table 8: Warning for Winterizing

#### WARNING

- Failure to properly winterize the ArrowMAX™ HOME 10K before it is exposed to freezing temperatures can lead to damage and water leakage.
- Failure to winterize can result in damage to the system which is not covered by warranty, so please take care to winterize well before freezing temperatures or inclement weather may occur.
- Visit Watersprint's FAQ page for support.



---

## SOMMAIRE

Ce document constitue le manuel du produit pour le système de traitement de l'eau ArrowMAX™ HOME 10K UV-LED, et fournit des informations sur la sécurité, les spécifications du produit, l'installation ainsi que la maintenance.

Watersprint exige que l'appareil soit installé par un technicien qualifié.

Ce manuel avec les instructions d'installation peut également être trouvé sur notre site web.

Ce système ou composant de classe B est conforme à la norme NSF/ANSI 55 pour le traitement bactéricide complémentaire de l'eau potable publique désinfectée ou d'autres eaux potables ayant été testées et jugées propres à la consommation humaine par l'agence sanitaire compétente (étatique ou locale). Ce système est conçu uniquement pour réduire les micro-organismes nuisibles non pathogènes naturellement présents. Les systèmes de classe B ne sont pas destinés au traitement des eaux contaminées.

Ce système n'est pas destiné à transformer les eaux usées ou les eaux d'égout brutes en eau potable.

### Conditions Générales

Pour consulter les Conditions Générales applicables à ce produit, veuillez vous référer au document séparé intitulé « Conditions Générales » inclus dans ce colis.

## TABLE DES MATIÈRES

<b>1. APERÇU DU PRODUIT</b> .....	<b>26</b>
1.1 Certifications .....	26
1.2 Spécifications des produits .....	26
<b>2. INFORMATIONS SUR LA SÉCURITÉ ET AVERTISSEMENTS</b> .....	<b>27</b>
2.1 Mises en garde et précautions d'emploi .....	27
<b>3. CONTENU DE L'EMBALLAGE</b> .....	<b>28</b>
<b>4. EXIGENCES DE PRÉ-INSTALLATION</b> .....	<b>29</b>
4.1 Paramètres de qualité de l'eau .....	29
4.2 Conditions d'emplacement .....	29
<b>5. MESURES DE SÉCURITÉ POUR L'INSTALLATION</b> .....	<b>30</b>
<b>6. GUIDE D'INSTALLATION</b> .....	<b>32</b>
6.1 Configuration du système .....	32
6.2 Orientation du réacteur UV ArrowMAX™ HOME .....	33
6.3 Étapes de l'installation .....	34
<b>7. ÉCRAN DE CONTRÔLE</b> .....	<b>38</b>
<b>8. L'APPLICATION MOBILE</b> .....	<b>41</b>
<b>9. DÉPANNAGE</b> .....	<b>42</b>
<b>10. POST-INSTALLATION ET MAINTENANCE</b> .....	<b>43</b>
10.1 Autonettoyant .....	43
10.2 Entretien Régulier .....	43
10.3 Hivernage .....	44

## 1. APERÇU DU PRODUIT

### 1.1 Certifications



**Ce produit a été certifié par IAPMO R&T selon les normes NSF/ANSI 55 et CSA B483.1.**



**IAPMO Certification No:**

Système de traitement microbiologique aux ultraviolets.

Produit de filtration d'eau sans plomb.

Systèmes de traitement de l'eau potable.

CSA B483.1



Le système de point d'entrée ArrowMAX™ HOME est testé et certifié par NSF International pour NSF/ANSI/CAN 372 et n'est pas certifié pour la sécurité des matériaux, la réduction des contaminants ou l'intégrité structurelle par NSF International.



EPA Est. No:

105255-CAN-1



"Conformité à Attestation de conformité sanitaire (ACS)"

### 1.2 Spécifications des produits

Tableau 1 : Caractéristiques du produit ArrowMAX™ HOME 10K

	Min	Typique	Max
Débit (GPM)	0.5	10	20
Raccordement	¾" NPT Male		
Tension (V)	100	110	240
Puissance (W)	78	85	96
Matériau	304L Stainless Steel		
Pression de travail (PSI)	40 (275 KPa)	60 (413 KPa)	100 (689 KPa)
Température de l'eau	Above freezing	20	40
Poids (Kg)	6.0		

Tableau 2 : Valeurs nominales maximales absolues

	Unité	Valeur nominale
Tension d'entrée	VAC	240
Température de l'eau	°C	40
Décharge électrostatique	KV	2.0 (HBM)
Durée de vie à la demande des LED UV	Heures	10,000

## 2. INFORMATIONS SUR LA SÉCURITÉ ET AVERTISSEMENTS

Cette section contient des informations importantes concernant l'installation et le fonctionnement du système de traitement de l'eau d'Watersprint Technologies (le "dispositif"). **VEUILLEZ LES LIRE ATTENTIVEMENT.**

L'installation ou le fonctionnement du dispositif d'une manière qui ne respecte pas le présent manuel peut entraîner des dommages matériels ou des blessures corporelles. Watersprint recommande que le dispositif soit installé par un technicien qualifié.

### 2.1 Mises en garde et précautions d'emploi

Tableau 3 : Informations sur la sécurité

#### DANGER

- Ne pas laisser l'eau geler dans l'appareil.
- Ne pas immerger l'appareil sous l'eau.
- Ne pas projeter d'eau ou des gouttelettes sur l'appareil.
- N'utilisez l'appareil qu'avec l'écran du boîtier de commande Watersprint standard et l'adaptateur d'alimentation.
- Ce produit n'est pas équipé d'une protection contre l'allumage. Ne pas l'installer dans le compartiment moteur ou dans d'autres endroits où des vapeurs explosives pourraient être présentes.
- L'appareil contient un émetteur d'UV-C. Une utilisation non intentionnelle de l'appareil ou un endommagement du boîtier peut entraîner la fuite de dangereux rayons UV-C. Le rayonnement UV-C peut, même à faible dose, être dangereux pour les yeux et la peau.

#### ATTENTION

- Ne pas utiliser l'appareil s'il est endommagé ou s'il est tombé.
- Ne pas faire fonctionner le module si celui-ci ne contient pas d'eau, c'est-à-dire s'il est à sec. L'eau est nécessaire au refroidissement de ses composants électroniques et une surchauffe risque d'endommager l'appareil.
- Le module UV est muni de pièces fragiles, notamment des parties en verre. L'appareil ne doit pas tomber et doit être transporté/manipulé avec précaution.
- Ne pas connecter l'appareil à une source d'alimentation électrique à polarité inversée.
- La qualité de l'eau d'entrée est un élément essentiel pour le bon fonctionnement du module UV. Veuillez consulter la **SECTION 4.1** pour plus de détails. (**VOIR PAGE 33.**)
- Ne faites pas fonctionner l'émetteur UV-C lorsqu'il est retiré du boîtier de l'appareil.

#### MISE EN GARDE

- Respectez les précautions de manipulation des appareils sensibles à l'électricité statique.
- De la condensation peut se produire sur la surface extérieure de l'appareil par temps humide et avec des températures d'eau froide inférieures à la température du point de rosée.
- Cet appareil est conforme à la partie 15 des règles de la FCC. Son fonctionnement est soumis aux deux conditions suivantes : (1) Cet appareil ne doit pas provoquer d'interférences nuisibles, et (2) cet appareil doit accepter toute interférence reçue, y compris les interférences susceptibles de provoquer un fonctionnement indésirable.

### 3. CONTENU DE L'EMBALLAGE

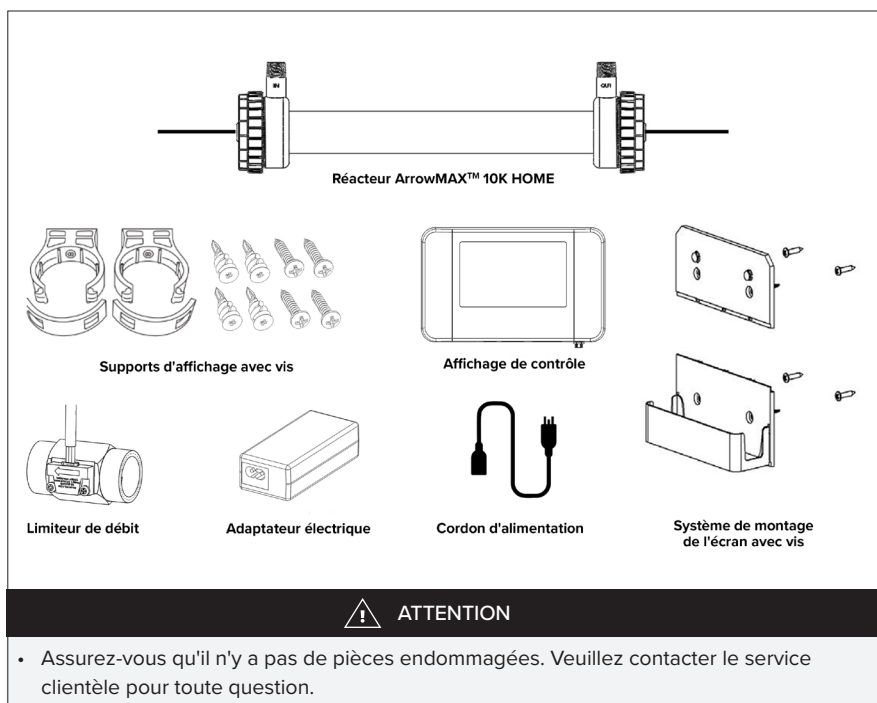

Figure 1 : Le contenu de la boîte

Tableau 4 : Outils et fournitures recommandés

#### OUTILS ET FOURNITURES RECOMMANDÉS POUR L'INSTALLATION

- Coupe-tube, scie à métaux ou autres instruments spécialisés servant à découper votre plomberie existante (par exemple, si vous avez des tuyaux en PEX).
- Tournevis à tête Philips
- Raccord pour tuyau de 3/4" pouce
- Clé (pour serrer les raccords)
- Raccords d'entrée/sortie
- Ruban adhésif de plombier
- Gants en coton
- Tuyauterie (PEX, PVC, etc.)

## 4. EXIGENCES DE PRÉ-INSTALLATION

### 4.1 Paramètres de qualité de l'eau

Pour que le système ArrowMAX™ HOME 10K fonctionne efficacement, les rayons UV doivent pouvoir traverser l'eau qu'il traite. L'eau entrante doit répondre aux niveaux de qualité suivants:

- Transmittance UV (UVT) >95%/cm

Un test de qualité de l'eau avant l'installation est nécessaire pour déterminer les contaminants de l'eau. Le type et le nombre d'étages du système de pré-filtration doivent être sélectionnés en conséquence, afin de maintenir les conditions ci-dessus à tout moment.

Les sédiments et les matières organiques doivent être réduits de l'eau entrante avant d'entrer dans le système. Votre distributeur local peut vous aider à sélectionner des filtres adaptés à la qualité de votre eau.

### 4.2 Conditions d'emplacement

Il est recommandé d'installer l'unité à l'intérieur et à l'abri des rayons du soleil. Lorsque cela n'est pas possible et que le système est installé à l'extérieur ou dans une zone exposée au soleil, l'unité doit être alors protégée des rayons directs du soleil, de la pluie et du gel.

- La zone d'installation doit être à l'écart des endroits où des éclaboussures d'eau et/ou des inondations sont possibles.
- La surface approximative qui doit être à disposition pour installer l'unité est de 1m × 1m.
- Humidité relative (RH) <95%
- Gardez une distance de 30cm entre les pièces montées et les objets environnants.

## 5. MESURES DE SÉCURITÉ POUR L'INSTALLATION

Pour éviter toute anomalie potentielle lors de l'installation, il est recommandé de faire appel à un plombier agréé ou à un technicien certifié pour mener à bien l'installation.

L'installation doit être effectuée conformément aux codes de plomberie et aux réglementations locales et nationales en vigueur.

Tableau 5 : Mesures de sécurité



**DANGER**

- **Choc électrique** : Pour éviter tout risque de choc électrique, il convient de prendre des précautions particulières en raison de la présence d'eau à proximité de l'équipement électrique. A moins que vous ne rencontriez une situation qui soit explicitement prise en compte par les **SECTIONS** d'entretien et de dépannage **9. (VOIR PAGE 45.)** NE TENTEZ PAS de réparer vous-même l'appareil, adressez-vous à un prestataire de services agréé.
- **MISE À LA TERRE** : Ce produit doit être mis à la terre. Si une panne ou un dysfonctionnement survient, la mise à la terre fournit un chemin de moindre résistance pour le courant électrique afin de réduire le risque de choc électrique. Ce système est équipé d'un cordon comportant un conducteur de mise à la terre de l'équipement et une fiche de mise à la terre. La fiche doit être connectée à une prise appropriée, correctement installée et mise à la terre, conformément aux codes et normes locaux. Une connexion incorrecte du conducteur de mise à la terre de l'équipement peut entraîner un risque d'électrocution. Adressez-vous à un électricien ou à un technicien qualifié en cas de doute sur la mise à la terre de la prise. **NE PAS** modifier la fiche fournie avec ce système - si elle ne correspond pas à la prise, faites installer une prise appropriée par un électricien qualifié.
- **NE PAS** faire fonctionner le système UV si le cordon ou la fiche sont défectueux, s'il fonctionne mal ou s'il est tombé ou a été endommagé de quelque manière que ce soit.
- **NE PAS** utiliser ce système UV pour un usage autre que celui auquel il est destiné (applications d'eau potable). L'utilisation de composants non recommandés ou vendus par le fabricant/distributeur peut engendrer une situation potentiellement dangereuse.
- **NE PAS** stocker ce système UV dans un endroit où il sera exposé à des températures inférieures au point de congélation, à moins que toute l'eau n'ait été évacuée et que l'alimentation en eau n'ait été déconnectée.

(CONT.)

## 5. MESURES DE SÉCURITÉ POUR L'INSTALLATION

(CONT.)

(CONT.)

### ATTENTION

- Watersprint n'est pas responsable des dommages qui résultent d'une installation incorrecte.
- Ce système contient une LED UV. Ne pas faire fonctionner l'appareil lorsque l'eau ne circule pas dans la chambre.
- Les changements ou modifications apportés à ce système sans le consentement du fabricant peuvent compromettre son fonctionnement et rendre nulle la garantie du fabricant.

### AVERTISSEMENT

- Examinez soigneusement l'appareil après son installation. Ne pas le brancher s'il y a présence d'eau sur certaines pièces.

### AVIS

- La LED UV à l'intérieur de l'appareil a une durée de vie effective d'environ 1 000 heures.
- L'appareil ne doit pas être utilisé ou utilisé par des enfants. Les personnes dont les capacités physiques, sensorielles ou mentales sont réduites, ou qui manquent d'expérience et de connaissances, ne doivent pas non plus manipuler l'appareil, sauf si elles ont reçu une supervision ou des instructions.
- Ce système est destiné à être raccordé en permanence aux conduites d'eau.
- **CORDONS DE RALLONGE** : Si un cordon de rallonge est nécessaire, utilisez uniquement des cordons de rallonge à 3 fils munis de fiches à 3 broches avec mise à la terre et de connecteurs de cordon à 3 pôles qui acceptent la fiche de ce système.
- Si l'alimentation électrique est endommagée, elle doit être remplacée par le fabricant ou son agent de service.
- Lisez et comprenez le manuel du propriétaire avant d'utiliser et d'effectuer tout entretien sur cet équipement.

## 6. GUIDE D'INSTALLATION

Il est recommandé qu'un plombier agréé ou un technicien certifié effectue l'installation. Watersprint n'est pas responsable des dommages consécutifs ou accidentels dus à une installation non conforme.

### 6.1 Configuration du système

La **FIGURE 2** présente l'installation d'un ArrowMAX™ HOME 10K typique et les composants connexes qui peuvent être utilisés pour l'installation. L'utilisation d'un ensemble de dérivation est recommandée dans le cas où le système nécessite une maintenance "hors ligne". Dans ce cas, il est indispensable d'utiliser un traitement supplémentaire pour le système de distribution lorsque de l'eau est utilisée au cours de la dérivation. Pour plus de détails, veuillez vous reporter à la **SECTION 10.1** système de traitement des eaux. (**VOIR PAGE 47.**)

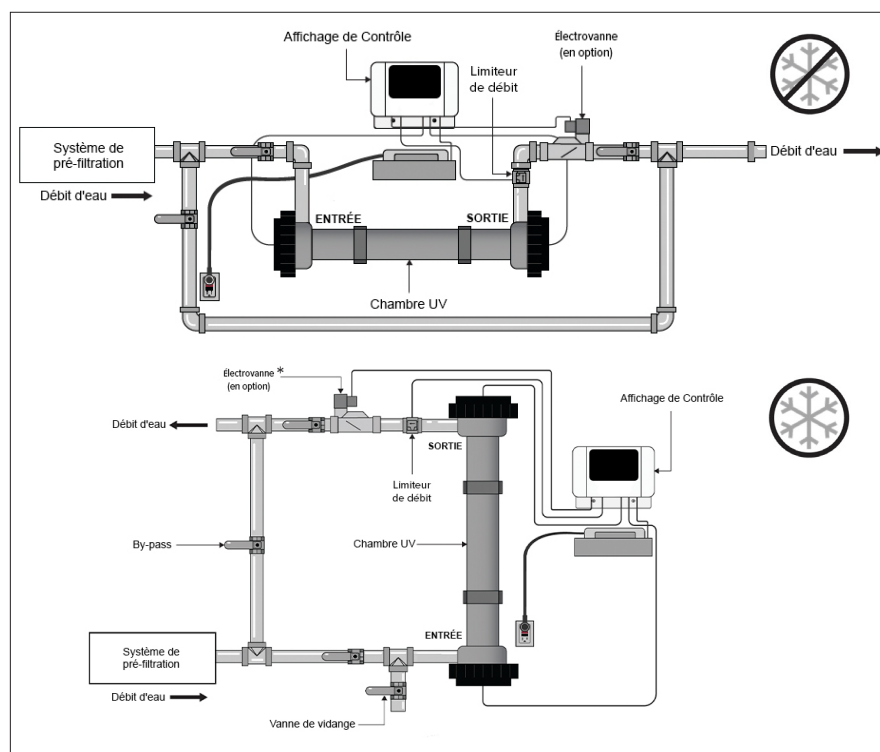



Figure 2 : Système de traitement de l'eau ArrowMAX™ HOME

	Compatible avec l'hivernage
	Pas adapté à l'hivernage

## 6. GUIDE D'INSTALLATION

(CONT.)

- Le système UV est exclusivement destiné à un usage intérieur, ne pas l'installer dans un endroit où il pourrait être exposé aux intempéries.
- Installez le système UV sur la ligne d'eau froide uniquement, et avant toute ligne dérivée.
- L'installation doit être conforme aux codes et règlements de plomberie locaux et nationaux en vigueur.

### 6.2 Orientation du réacteur UV ArrowMAX™ HOME 10K

The UV system is designed to be mounted either horizontally or vertically at the point-of-entry as illustrated in **FIGURE 3**.

Si le système doit être installé dans un endroit nécessitant une hivernation sur place, utilisez le système vertical. orientation et ajoutez un robinet de vidange près de l'entrée pour vider la chambre du réacteur.

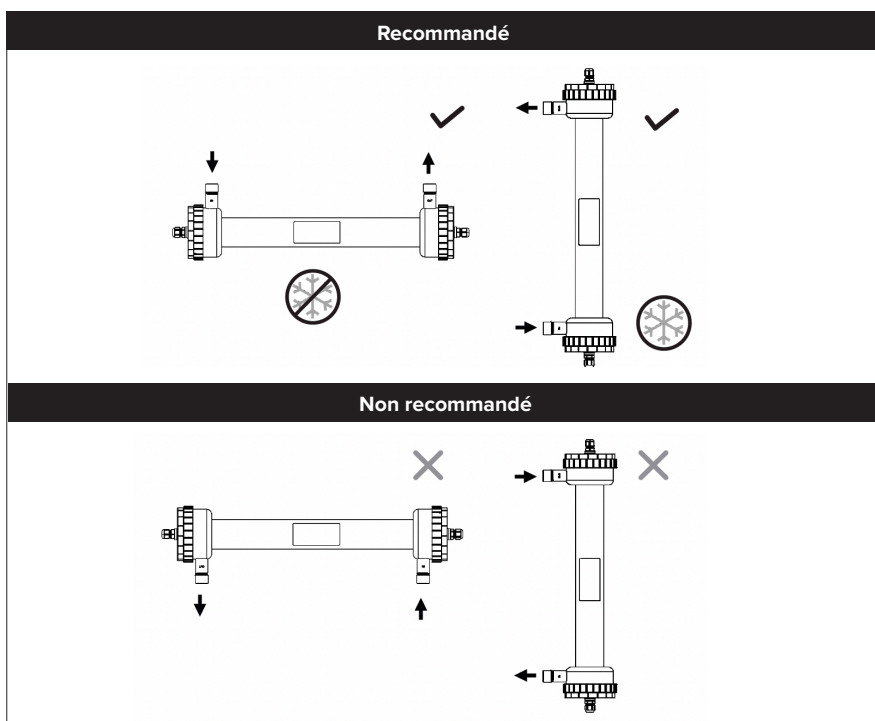

Figure 3: Orientation recommandée

	Compatible avec l'hivernage
	Pas adapté à l'hivernage

## 6. GUIDE D'INSTALLATION

(CONT.)

### 6.3 Étapes de l'installation

#### 1) Montage du réacteur

Utilisez des supports de montage pour fixer le réacteur UV sur du béton, du bois ou des cloisons sèches, en suivant les étapes suivantes :

- a. Comme indiqué sur la **FIGURE 4**, localisez l'emplacement souhaité pour le réacteur et utilisez une mèche de 3/8" pour percer 4 trous (2 trous pour chaque collier deserrage) à l'emplacement souhaité. pour percer 4 trous (2 trous pour chaque collier de serrage) aux endroits souhaités sur le mur pour monter les colliers de serrage. mur pour monter les pinces.

**Remarque:** les trous sur le mur doivent être espacés de 13 à 15 pouces.

**Remarque:** les trous ne doivent pas être trop grands pour permettre un engagement correct entre les ancrages et le mur. et le mur.

**Remarque:** Assurez-vous que l'étiquette du réacteur est orientée vers l'extérieur et facilement visible après l'installation.

- b. Vissez les ancrages (de couleur blanche) dans les murs.
- c. Vissez les supports de montage (pinces) aux ancrages.
- d. Monter le réacteur dans les pinces installées.

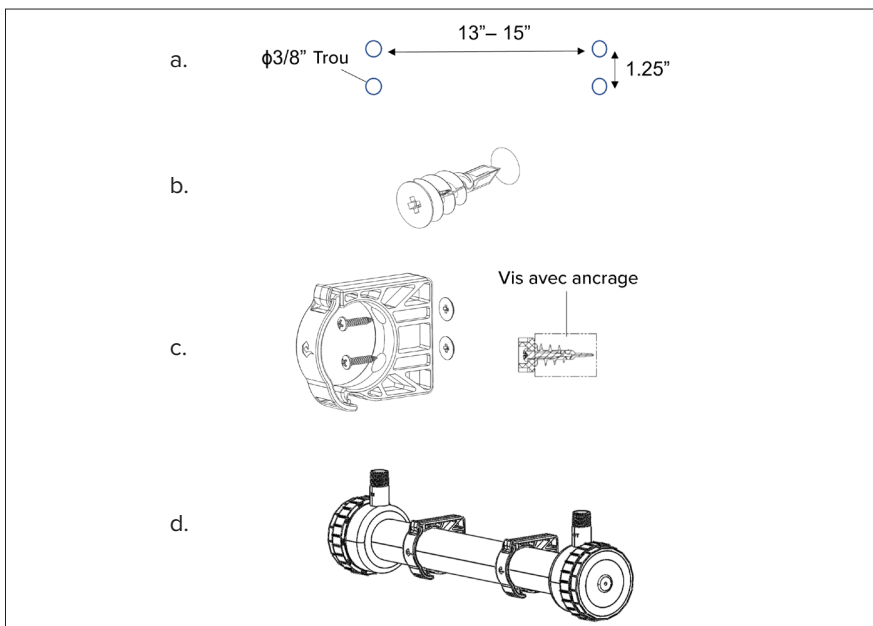

Figure 4 : Fixation du réacteur

## 6. GUIDE D'INSTALLATION

(CONT.)

### 6.3 Étapes de l'installation (CONT.)

#### 2) Montage de l'écran de contrôle

**L'écran de contrôle doit être monté** à l'aide du système de montage fourni, **au-dessus ou à côté** de la chambre, comme illustré à la **FIGURE 5**.

1. Vissez le support d'affichage au mur, en laissant un espace de 2-3" (5-7.5 cm) entre les deux moitiés, au-dessus de la chambre, à l'aide des vis fournies.

**Remarque:** Il est recommandé d'utiliser des ancrages pour fixer complètement le support d'affichage au mur.

**Idéalement, placez le contrôleur au-dessus de la chambre et loin de tout point de connexion d'eau, afin d'éviter toute fuite d'eau potentielle sur le contrôleur par le biais d'une fuite à un point de connexion ou d'un système de "transpiration".**

2. Montez l'écran de contrôle Watersprint sur le support d'écran.

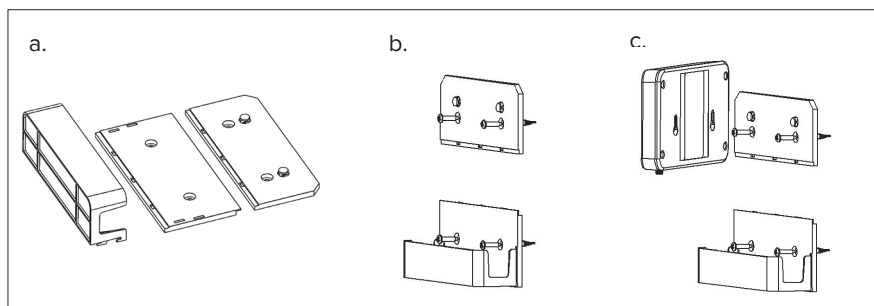

Figure 5 : Montage de l'écran de contrôle

#### 3) Installation du capteur d'écoulement

Comme illustré à la **FIGURE 6**, installez le capteur de débit à la sortie du réacteur. Il peut être connecté directement au réacteur ou être installé en ligne avec la tuyauterie après le réacteur.

**Remarque:** Utilisez du ruban adhésif rose pour filetage, avec un code couleur pour les conduites d'eau, pour raccorder le capteur de débit. Pour connecter le capteur de débit, et appliquez le produit d'étanchéité pour filetage de tuyau pour assurer l'étanchéité.

**Remarque:** Assurez-vous que la direction du capteur de débit est alignée avec la direction du débit de l'eau. Utilisez le signe de la flèche sur le capteur de débit pour identifier la direction.

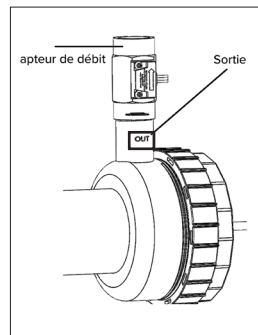

Figure 6: Interrupteur de débit

## 6. GUIDE D'INSTALLATION

(CONT.)

### 6.3 Étapes de l'installation (CONT.)

#### 3.1) Support du capteur d'écoulement

- Comme indiqué sur la **FIGURE 7**, connectez les clips à l'arrière du support de la carte du capteur de débit.
- Montez la carte du capteur de débit avec son support sur la tuyauterie de sortie en poussant les clips autour du tuyau.

**Remarque :** les clips sont conçus pour être montés sur un tuyau de 1".

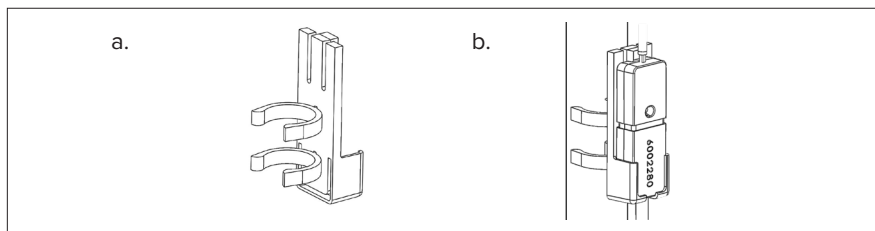

Figure 7 : Connecter les pinces

#### 4) Plomberie

Plomber le réacteur UV et les accessoires de filtration supplémentaires dans le système à ce moment-là. Utilisez des tuyaux en métal ou en PVC, des coudes et des réducteurs pour connecter le réacteur UV du système de filtration.

Assurez-vous que toutes les pièces sont bien placées et que l'eau s'écoule dans la bonne direction. (**VOIR LA FIGURE 2 POUR LA CONFIGURATION GÉNÉRALE.**) Une fois l'installation terminée, laissez le temps à la colle de sécher conformément aux instructions du fabricant.

#### 5) Installation de la filtration

Pour des instructions détaillées sur le type de filtration et le nombre d'étages, veuillez consulter un spécialiste de la filtration. Le système UV est censé être le dernier traitement de l'eau avant qu'elle n'atteigne le robinet.

Le système de filtration doit maintenir une transmission des UV supérieure à 95%/cm.

#### 6) Vérification des fuites

Lorsque tous les raccordements de plomberie ont été achevés et que vous avez observé le temps nécessaire pour que la colle sèche conformément aux instructions du fabricant, ouvrez lentement l'alimentation en eau et recherchez les fuites. Assurez-vous que les vannes de dérivation fonctionnent correctement et que l'eau circule dans le réacteur UV.

## 6. GUIDE D'INSTALLATION

(CONT.)

### 7) Câblage électrique

Connectez les câbles aux ports désignés sur l'écran comme suit (**VOIR FIGURE 9**):

- Connectez le câble de sortie du réacteur ArrowMAX™ HOME au port #1 sur l'écran.
- Connectez le câble d'entrée au port #2 de l'écran.
- Connectez le câble du commutateur de débit au port #5 de l'écran.
- Connectez le câble de l'adaptateur électrique au connecteur d'alimentation de l'afficheur.

**Note:** Le port n°3 est une sortie 24 V qui peut fournir jusqu'à 10 W lorsque le système rencontre un défaut. Cela peut être utilisé pour alimenter un buzzer ou un électrovanne 24 V normalement ouverte.

Le port n°4 est une sortie 24 V qui peut fournir jusqu'à 10 W lorsque le système fonctionne sans défaut. Cela peut être utilisé pour alimenter un électrovanne 24 V normalement fermée. Contactez votre distributeur pour en savoir plus sur les câbles solénoïdes et les accessoires.

Le connecteur compatible est Molex 0511630200. La broche 1 est l'alimentation 24 V, la broche 2 est le chemin de retour commuté. Ne court-circuitez pas les broches ensemble.

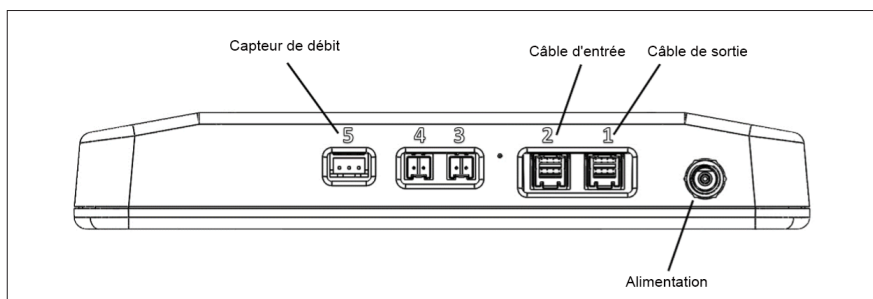

Figure 9: Les ports de l'écran de contrôle

### 8) Mise sous tension du système

Branchez l'adaptateur d'alimentation dans une prise protégée par GFCI d'une capacité maximale de 30 mA. L'écran s'allume avec le logo Watersprint. Veuillez attendre quelques secondes pour que l'activation de l'appareil soit terminée. L'appareil est alors prêt à fonctionner.



#### AVERTISSEMENT



- NE PAS BRANCHER LES CÂBLES LORSQUE L'APPAREIL EST SOUS TENSION.
- CELA POURRAIT ENDOMMAGER L'APPAREIL.

## 7. ÉCRAN DE CONTRÔLE

L'unité Watersprint ArrowMAX™ HOME 10K est livrée avec un contrôleur performant qui comprend un écran visuel LCD. L'écran de contrôle est conçu pour surveiller l'état de santé de l'appareil et communiquer constamment avec l'utilisateur sur l'état de l'appareil, la durée de vie des LED, la durée de vie du filtre et le volume total d'eau traitée.

Lors de la mise sous tension de l'écran, l'écran suivant s'affiche comme illustré à la **FIGURE 10**, en prenant le temps de vérifier toutes les connexions et l'état de santé du dispositif.

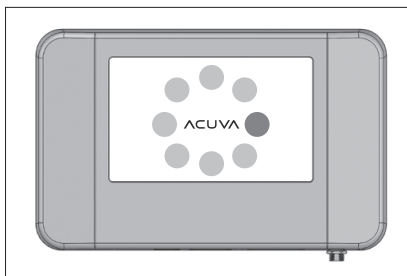

Figure 10: Écran principal

Si tous les éléments sont correctement connectés et que l'appareil est prêt à être désinfecté, l'écran suivant s'affiche, comme illustré à la **FIGURE 11**.

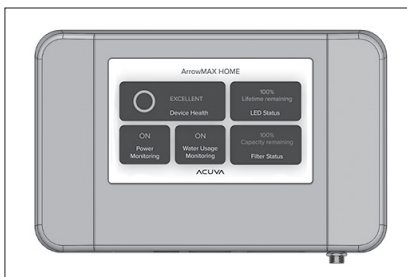

Figure 11: Écran d'état

**Remarque:** la configuration de l'affichage peut être différente de celle présentée dans l'image, étant donné qu'elle peut être mise à jour au fil du temps.

## 8. L'APPLICATION MOBILE

Watersprint ArrowMAX™ HOME 10K est fourni avec une application pour téléphone mobile qui offre à l'utilisateur la possibilité de surveiller l'état du dispositif à distance et de recevoir des notifications en cas de changement d'état. Voici les étapes à suivre pour activer l'application et connecter le dispositif:

- a. Après avoir installé l'application (à partir de l'app store), vous devez créer un compte et vous connecter à l'application, comme illustré à la **FIGURE 12**.



Figure 12 : Connectez-vous à l'application

- b. Le dispositif doit ensuite être associé au compte en suivant les étapes suivantes, comme illustré à la **FIGURE 13**.

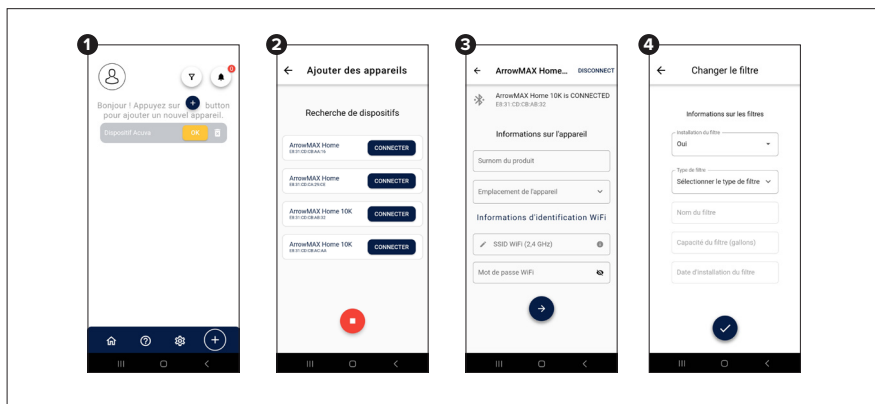

Figure 13 : Configuration de l'application

## 8. L'APPLICATION MOBILE

(CONT.)

- c. Une fois l'activation de l'appareil accomplie, la page d'accueil suivante s'affichera avec toutes les données et statistiques de l'appareil. Il s'agit d'une page dynamique qui sera mise à jour régulièrement lorsque l'appareil sera connecté à votre téléphone par WIFI ou Bluetooth. (VOIR FIGURE 14.)



Figure 14 : Les données & statistiques

## 9. DÉPANNAGE

En cas de défaillance du système, un message d'avertissement s'affiche sur l'écran de contrôle et sur l'application mobile pour expliquer le message d'erreur. Le tableau suivant illustre les messages d'erreur, les causes et les actions requises:

Tableau 6 : Message d'erreur et action nécessaire

Message d'erreur	Commentaires à l'utilisateur	Action nécessaire
Erreur : Remplacer la LED	<ul style="list-style-type: none"> <li>• La durée de vie de la LED est de 0%.</li> <li>• La tête optique doit être remplacée.</li> </ul>	<ul style="list-style-type: none"> <li>• Contactez le fabricant.</li> </ul>
Plan de remplacement des LED	<ul style="list-style-type: none"> <li>• La durée de vie des LED est inférieure à 5%.</li> </ul>	<ul style="list-style-type: none"> <li>• Préparez-vous à remplacer la LED prochainement. Contactez le fabricant pour organiser le remplacement.</li> </ul>
Défaut d'alimentation	<ul style="list-style-type: none"> <li>• Le réacteur ne fonctionne pas correctement.</li> </ul>	<ul style="list-style-type: none"> <li>• Contactez le fabricant.</li> </ul>
	<ul style="list-style-type: none"> <li>• Le réacteur n'est pas connecté à l'écran de contrôle.</li> <li>• La température de la carte LED est élevée.</li> </ul>	<ul style="list-style-type: none"> <li>• Vérifiez les câbles du réacteur vers la carte. (Ports #1 et #2)</li> <li>• Vérifiez la température de l'eau.               <ul style="list-style-type: none"> <li>» Vérifiez la température de l'environnement.</li> <li>» Éteignez l'appareil - contactez le fabricant ou le représentant commercial.</li> </ul> </li> </ul>
Capacité du filtre	<ul style="list-style-type: none"> <li>• Le filtre doit être remplacé</li> </ul>	<ul style="list-style-type: none"> <li>• Remplacez le filtre vous-même ou contactez le fabricant.</li> <li>• Veillez à saisir les informations du nouveau filtre dans l'appli.</li> </ul>

## 9. DÉPANNAGE

(CONT.)

Tableau 7 : Messages d'erreur sur l'écran de contrôle et action nécessaire

Message d'erreur	Commentaires à l'utilisateur	Action nécessaire
Durée de vie des LED : Faible	<ul style="list-style-type: none"> <li>La tête optique doit être remplacée.</li> </ul>	<ul style="list-style-type: none"> <li>Contactez le fabricant.</li> </ul>
Erreur : Défaut d'alimentation	<ul style="list-style-type: none"> <li>Le réacteur ne fonctionne pas correctement.</li> <li>La température de la carte LED est élevée.</li> </ul>	<ul style="list-style-type: none"> <li>Contactez le fabricant.</li> <li>Vérifiez la température de l'eau.               <ul style="list-style-type: none"> <li>» Vérifiez la température de l'environnement.</li> <li>» Éteignez l'appareil - contactez le fabricant ou le représentant commercial.</li> </ul> </li> </ul>
Erreur : réacteur(s) déconnecté(s)	<ul style="list-style-type: none"> <li>Le réacteur n'est pas connecté à l'écran de contrôle.</li> </ul>	<ul style="list-style-type: none"> <li>Vérifiez les câbles du réacteur vers la carte. (Ports #1 et #2)</li> </ul>
Erreur : Défaut de tension	<ul style="list-style-type: none"> <li>La tension fournie par la prise murale est faible. Le réacteur ne fonctionne donc pas correctement.</li> </ul>	<ul style="list-style-type: none"> <li>Vérifiez la connexion du câble d'alimentation au boîtier de commande.</li> </ul>
Pas de débitmètre	<ul style="list-style-type: none"> <li>Le capteur de débit ne fonctionne pas ou n'est pas connecté.</li> </ul>	<ul style="list-style-type: none"> <li>Vérifiez les connexions du capteur de débit. Si l'erreur n'a pas été résolue, contactez le fabricant.</li> </ul>

## 10. POST-INSTALLATION ET MAINTENANCE

### 10.1 Autonettoyant

L'ArrowMAX™ HOME 10K comprend une fonction d'auto-nettoyage pour garantir que les agents pathogènes qui dérivent à travers le réacteur inactif ne traversent pas et ne forment pas de biofilm. Lorsque le système est en veille, les LED UV s'activent brièvement toutes les minutes pour garantir que l'eau contenue reste potable.

### 10.2 Entretien Régulier

L'ArrowMAX™ HOME 10K est conçu pour une utilisation sans problème pendant plusieurs années. Cependant, quelques tâches simples doivent être effectuées pour assurer un fonctionnement durable.

- a. Vérifiez chaque mois qu'aucun des connecteurs ne présente de fuite.
- b. Remplacez le(s) filtre(s) en ligne après l'hivernage ou selon les instructions indiquées sur l'étiquette du filtre.
- c. **Remarque:** Les LED UV ne sont pas remplaçables.

**Remarque:** Les petites fenêtres en quartz à l'intérieur de l'unité ArrowMAX™ HOME 10K n'atteignent pas des températures élevées favorisant l'accumulation de minéraux (entartrage) comme c'est le cas avec les systèmes à lampe UV. Par conséquent, il ne faut pas s'attendre à un entartrage important ou à une perte de performance due à l'entartrage classique. Cela permet également de ne plus avoir besoin d'entretien pour le nettoyage.

## 10. POST-INSTALLATION ET MAINTENANCE

(CONT.)

### 10.3 Hivernage

#### COMMENT HIVERNER VOTRE SYSTÈME DE TRAITEMENT D'EAU UV-LED:

##### 1) Retirez et jetez le pré-filtre (le cas échéant)

##### 2) Option A. Hivérisation sur place

Si le système est installé en orientation verticale, un robinet de vidange raccordé près du bas L'entrée peut être utilisée pour purger l'eau du système par gravité. Application d'air comprimé à la tuyauterie est recommandée pour éliminer les eaux résiduelles.

##### Option B. Supprimer et ranger

Dépressurisez, vidangez et retirez le système et le régulateur de débit et stockez-les dans un endroit à température contrôlée environnement ( $> 4^{\circ}\text{C}$ ) jusqu'à ce qu'il soit prêt à être réinstallé.

Tableau 8 : Avertissement pour l'hivernage

#### ATTENTION

- Si l'on ne procède pas à un hivernage correct du système ArrowMAX™ HOME 10K avant qu'il ne soit exposé à des températures inférieures à zéro, cela peut entraîner des dommages et des fuites d'eau.
- L'absence d'hivernage peut entraîner des dommages au système qui ne sont pas couverts par la garantie. Veuillez donc prendre soin d'effectuer l'hivernage bien avant que les températures de gel ou les intempéries ne surviennent.
- Visitez la page FAQ d'Watersprint pour obtenir de l'aide.



---

## SUMARIO

Este documento es el manual del producto para el sistema de tratamiento de agua ArrowMAX™ HOME 10K UV-LED, e incluye información sobre seguridad, especificaciones del producto, instalación y mantenimiento.

Watersprint exige que el dispositivo sea instalado por un técnico cualificado.

Este manual con instrucciones de instalación también está disponible en nuestro sitio web.

Este sistema o componente de Clase B cumple con la norma NSF/ANSI 55 para el tratamiento bactericida suplementario de agua potable pública desinfectada u otra agua potable que haya sido analizada y considerada apta para el consumo humano por la agencia de salud estatal o local competente. El sistema está diseñado únicamente para reducir los microorganismos no patógenos comunes. Los sistemas de Clase B no están diseñados para el tratamiento de agua contaminada.

Este sistema no está diseñado para convertir aguas residuales o aguas negras crudas en agua potable.

### **Términos y Condiciones Generales**

Para consultar los Términos y Condiciones Generales aplicables a este producto, por favor refiérase al documento separado titulado « Términos y Condiciones Generales » incluido en este paquete.

## CONTENIDO

<b>1. DESCRIPCIÓN DEL PRODUCTO.....</b>	<b>48</b>
1.1 Certificaciones.....	48
1.2 Especificaciones del producto .....	48
<b>2. INFORMACIÓN DE SEGURIDAD Y ADVERTENCIAS.....</b>	<b>49</b>
2.1 Advertencias y Precauciones de Seguridad.....	49
<b>3. CONTENIDO DEL PAQUETE .....</b>	<b>50</b>
<b>4. REQUISITOS PREVIOS A LA INSTALACIÓN .....</b>	<b>51</b>
4.1 Parámetros de Calidad del Agua .....	51
4.2 Condiciones Para su Ubicación.....	51
<b>5. PRECAUCIONES DE SEGURIDAD PARA LA INSTALACIÓN.....</b>	<b>52</b>
<b>6. GUIA DE INSTALACIÓN .....</b>	<b>54</b>
6.1 Configuración del Sistema.....	54
6.2 Orientación del Reactor ArrowMAX™ HOME 10K UV .....	55
6.3 Pasos Para la Instalación.....	56
<b>7. PANTALLA DE CONTROL.....</b>	<b>60</b>
<b>8. APLICACIÓN PARA TELÉFONOS MÓVILES.....</b>	<b>61</b>
<b>9. DIAGNÓSTICO Y SOLUCIÓN DE PROBLEMAS.....</b>	<b>62</b>
<b>10. PASOS POSTERIORES A LA INSTALACIÓN Y MANTENIMIENTO.....</b>	<b>65</b>
10.1 Autolimpieza.....	65
10.2 Mantenimiento Regular.....	65
10.2 Invernaje .....	66

# 1. DESCRIPCIÓN DEL PRODUCTO

## 1.1 Certificaciones

	 <b>Este producto ha sido certificado por IAPMO R&amp;T según NSF/ANSI 55 y CSA B483.1.</b>
	 <b>IAPMO Certificación No:</b> Sistema de tratamiento microbiológico ultravioleta Producto de filtración de agua sin plomo Sistemas de tratamiento de agua potable CSA B483.1
	 El sistema de punto de entrada ArrowMAX™ HOME 10K está probado y certificado por NSF International para NSF/ANSI/CAN 372 y no está certificado en cuanto a seguridad de materiales, reducción de contaminantes o integridad estructural por NSF International.
 EPA Est. No: 105255-CAN-1	 Cumplimiento de "Attestation de conformité sanitaire" (ACS)

## 1.2 Especificaciones del producto

Tabla 1: Especificaciones del producto ArrowMAX™ HOME 10K

	Min	Normal	Máx
Caudal (GPM)	0.5	10	20
Empalme de Plomería	NPT rosca macho ¾"		
Voltaje (V)	100	110	240
Potencia (W)	78	85	96
Material	304L Stainless Steel		
Presión de Trabajo (PSI)	40 (275 KPa)	60 (413 KPa)	100 (689 KPa)
Temperatura del Agua (°C)	Por encima del punto de congelación	20	40
Peso (Kg)	6.0		

Tabla 2: Valores máximos absolutos

	Unidad	Valor
Voltaje de Entrada	VAC	240
Temperatura del Agua	°C	40
Descarga Electrostática	KV	2.0 (HBM)
Vida útil bajo demanda de LED UV	Horas	10,000

## 2. INFORMACIÓN DE SEGURIDAD Y ADVERTENCIAS

Esta sección contiene información importante sobre la instalación y el funcionamiento del sistema de tratamiento de agua de Watersprint Technologies (el "Dispositivo"). **POR FAVOR, LEA ATENTAMENTE.**

La instalación o el uso del dispositivo de forma contraria a lo indicado en este manual puede provocar daños a la propiedad o personales. Watersprint recomienda que el dispositivo sea instalado por un técnico calificado.

### 2.1 Advertencias y Precauciones de Seguridad

Tabla 3: Información de Seguridad



#### PELIGRO

- No permita que el agua se congele dentro del dispositivo.
- No sumerja el dispositivo bajo el agua.
- No salpique el dispositivo con agua o gotas.
- Utilice el dispositivo sólo a través de la caja de la pantalla de control estándar Watersprint y con el adaptador de corriente.
- Este producto no está protegido contra la ignición. No lo instale en el compartimento del motor ni en otras zonas donde pueda haber vapores explosivos.
- El aparato contiene un emisor de rayos UV-C. El uso no previsto del aparato o los daños en la carcasa pueden provocar la salida de radiaciones UV-C peligrosas. La radiación UV-C puede, incluso en pequeñas dosis, causar daños en los ojos y la piel.



#### ADVERTENCIA

- No utilice el dispositivo si está dañado o se ha caído.
- No utilice el módulo sin agua en su interior, es decir, no lo deje funcionar en seco. El agua es necesaria para el enfriamiento de los componentes electrónicos y el sobrecalentamiento puede dañar el dispositivo.
- El módulo UV incluye piezas frágiles, incluidas piezas de vidrio. Transporte el dispositivo con cuidado y no permita que éste caiga.
- No conecte el dispositivo a una fuente de alimentación eléctrica con la polaridad invertida.
- La calidad del agua de entrada es fundamental para el funcionamiento eficaz del módulo UV. Consulte la **SECCIÓN 4.1** para más detalles. (**VÉASE LA PÁGINA 57.**)
- No ponga en funcionamiento el emisor UV-C cuando esté desmontado de la caja del aparato.



#### PRECAUCIÓN

- Tenga en cuenta las precauciones para la manipulación de dispositivos sensibles a la electrostática.
- Puede producirse condensación en la superficie externa del dispositivo en tiempo húmedo o cuando la temperatura del agua fría es inferior a la temperatura del punto de condensación.
- Este dispositivo cumple con la parte 15 de las reglas de la FCC. El funcionamiento está sujeto a las dos condiciones siguientes: (1) este dispositivo no puede causar interferencias dañinas y (2) este dispositivo debe aceptar cualquier interferencia recibida, incluidas las interferencias que puedan causar un funcionamiento no deseado

### 3. CONTENIDO DEL PAQUETE



Figura 1: Contenido de la caja

Tabla 4: Herramientas y Suministros Recomendados

HERRAMIENTAS Y SUMINISTROS RECOMENDADOS PARA LA INSTALACIÓN	
<ul style="list-style-type: none"> <li>• Cortatubos, segueta u otras herramientas especializadas necesarias para cortar las tuberías existentes (por ejemplo, si tiene tuberías PEX)</li> <li>• Destornillador Phillips (de punta de estrella)</li> <li>• Empalme para tubería 3/4"</li> </ul>	<ul style="list-style-type: none"> <li>• Llave inglesa (para apretar los empalmes)</li> <li>• Conexiones de entrada y salida</li> <li>• Cinta de teflón para plomería</li> <li>• Guantes de algodón</li> <li>• Tubería (PEX, PVC, etc.)</li> </ul>

## 4. REQUISITOS PREVIOS A LA INSTALACIÓN

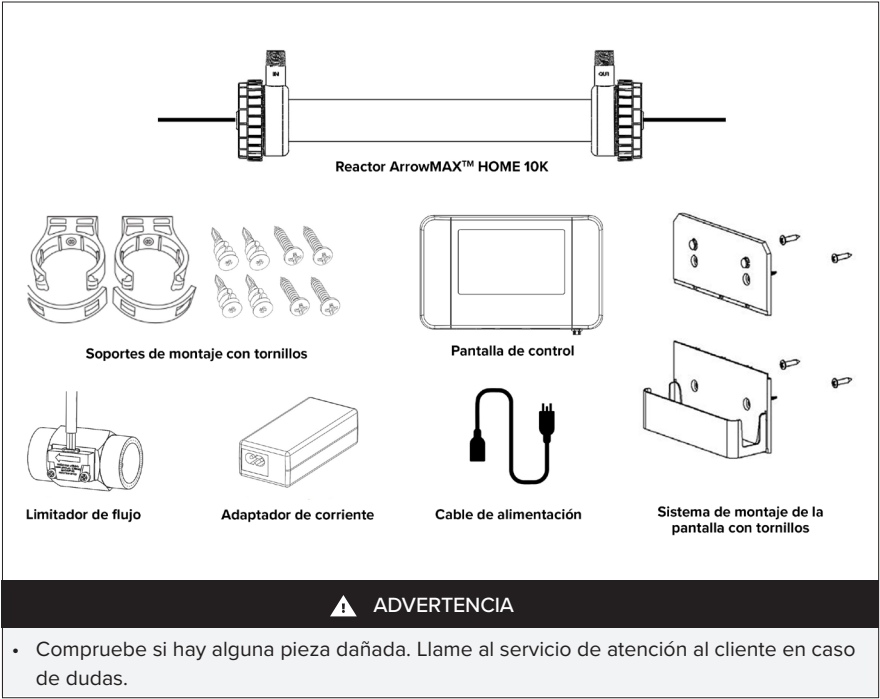
### 4.1 Parámetros de Calidad del Agua

Para que el ArrowMAX™ HOME 10K funcione eficazmente, la radiación UV debe poder atravesar el agua que está tratando. El agua entrante debe cumplir los siguientes niveles de calidad:

- Transmitancia UV (UVT) >95%/cm

Se requiere una prueba de calidad del agua previa a la instalación para determinar los contaminantes del agua. El tipo y el número de etapas del sistema de prefiltración se seleccionarán en consecuencia, para mantener las condiciones anteriores en todo momento.

Se deben reducir los sedimentos y la materia orgánica del agua entrante antes de ingresar al sistema. Su distribuidor local puede ayudarle a seleccionar filtros que se adapten a la calidad de su agua.

### 4.2 Condiciones Para su Ubicación

Se recomienda instalar la unidad en interiores y alejada de la luz solar directa. Si esto no es posible y el sistema está al aire libre o en una zona soleada, la unidad debe estar protegida de la luz solar directa, la lluvia, y las temperaturas de congelación.

- La zona de instalación debe estar alejada de lugares en los que puedan producirse salpicaduras de agua y/o inundaciones.
- El área aproximada que debe estar disponible para instalar la unidad debe ser de 1m × 1m.
- Humedad relativa (HR) <95%
- Mantenga una distancia de 30cm entre las piezas montadas y los objetos circundantes.

## 5. PRECAUCIONES DE SEGURIDAD PARA LA INSTALACIÓN

Para evitar cualquier posible error en la instalación, se recomienda que un plomero autorizado o un técnico certificado lleve a cabo la instalación.

La instalación debe cumplir con los códigos y regulaciones de plomería locales y estatales existentes.

Tabla 5: Precauciones de seguridad

### PELIGRO

- **Descarga Eléctrica:** Para evitar una posible descarga eléctrica, se debe tener cuidado ya que el agua está presente cerca del equipo eléctrico. A menos que se produzca una situación que se mencione explícitamente en las **SECCIONES 9** de diagnóstico y mantenimiento. **(VÉASE LAS PÁGINAS 69.)** NO intente realizar las reparaciones usted mismo, acuda a un servicio técnico autorizado.
- **CONEXIÓN A TIERRA:** Este producto debe estar conectado a tierra. En caso de mal funcionamiento o avería, la conexión a tierra proporciona un camino de menor resistencia para la corriente eléctrica y reduce el riesgo de descarga eléctrica. Este sistema está equipado con un cable y cuenta con un conductor de descarga a tierra del dispositivo y un enchufe de descarga a tierra. El enchufe debe conectarse a una toma de corriente adecuada que esté correctamente instalada y conectada a tierra de acuerdo con los códigos y disposiciones locales. Una conexión incorrecta del conductor de descarga a tierra del dispositivo puede suponer un riesgo de electrocución. Consulte a un electricista calificado o al personal de servicio calificado si tiene dudas sobre si la toma de corriente está correctamente conectada a tierra. **NO** modifique el enchufe suministrado con este sistema — si no cabe en la toma de corriente, haga que un electricista calificado instale una toma de corriente adecuada.
- **NO** utilice el sistema UV si tiene un cable o enchufe dañado, si funciona mal o si se ha caído o dañado de alguna manera.
- **NO** utilice este sistema UV para un uso distinto al previsto (para agua potable). El uso de accesorios no recomendados o no vendidos por el fabricante/distribuidor puede ser peligroso.
- **NO** almacene este sistema UV donde vaya a estar expuesto a temperaturas inferiores al punto de congelación, a menos que se haya drenado toda el agua y se haya desconectado el suministro de agua.

(CONT.)

## 5. PRECAUCIONES DE SEGURIDAD PARA LA INSTALACIÓN

(CONT.)

(CONT.)

### ADVERTENCIA

- Watersprint no es responsable por daños consecuentes o incidentales debidos a una instalación incorrecta.
- Este sistema contiene un LED UV. No haga funcionar el dispositivo cuando no fluya agua en la cámara.
- Los cambios o modificaciones realizados a este sistema sin el consentimiento del fabricante pueden hacer que el sistema no sea seguro para su funcionamiento y pueden anular la garantía del fabricante.

### PRECAUCIÓN

- Examine cuidadosamente el dispositivo después de la instalación. No se debe enchufar si hay agua en las piezas.

### AVISO

- El LED UV del interior del dispositivo tiene una vida útil de aproximadamente 1.000 horas.
- El dispositivo no debe ser utilizado ni se debe jugar con él con niños. Las personas con capacidades físicas, sensoriales o mentales reducidas, o con falta de experiencia y conocimientos, tampoco deben manipular el dispositivo a menos que hayan recibido supervisión o instrucciones.
- Este sistema está destinado a ser conectado permanentemente a las tuberías de agua.
- **CABLE DE EXTENSIÓN:** Si es necesario utilizar un cable de extensión, utilice únicamente cables de extensión de 3 hilos que tengan enchufes de 3 clavijas con toma de tierra y conectores de cable de 3 polos que acepten el enchufe de este sistema.
- Si la fuente de alimentación está dañada, debe ser reemplazada por el fabricante o su agente de servicio.
- Lea y comprenda el Manual del Propietario antes de operar y realizar cualquier tarea de mantenimiento en este equipo.

## 6. GUIA DE INSTALACIÓN

Se recomienda que un plomero licenciado o un técnico certificado realice la instalación. Watersprint no se hace responsable de los daños consecuentes o incidentales debidos a una instalación incorrecta.

### 6.1 Configuración del Sistema

La **FIGURA 2** muestra la instalación de un ArrowMAX™ HOME 10K estándar y los componentes relacionados que pueden utilizarse para la instalación. Se recomienda el uso de un conjunto de desvío en caso de que el sistema requiera un mantenimiento "fuera de línea". En este caso, se requiere un desinfectante suplementario para el sistema de distribución si se utiliza agua durante el estado de desvío. Para más detalles, consulte la **SECCIÓN 10.1** sistema de tratamiento del agua. (VÉASE LA PÁGINA 71.)



Figura 2: Sistema de Tratamiento de Agua ArrowMAX™ HOME 10K

	Apto para el invierno
	No apto para el invierno

## 6. GUIA DE INSTALACIÓN

(CONT.)

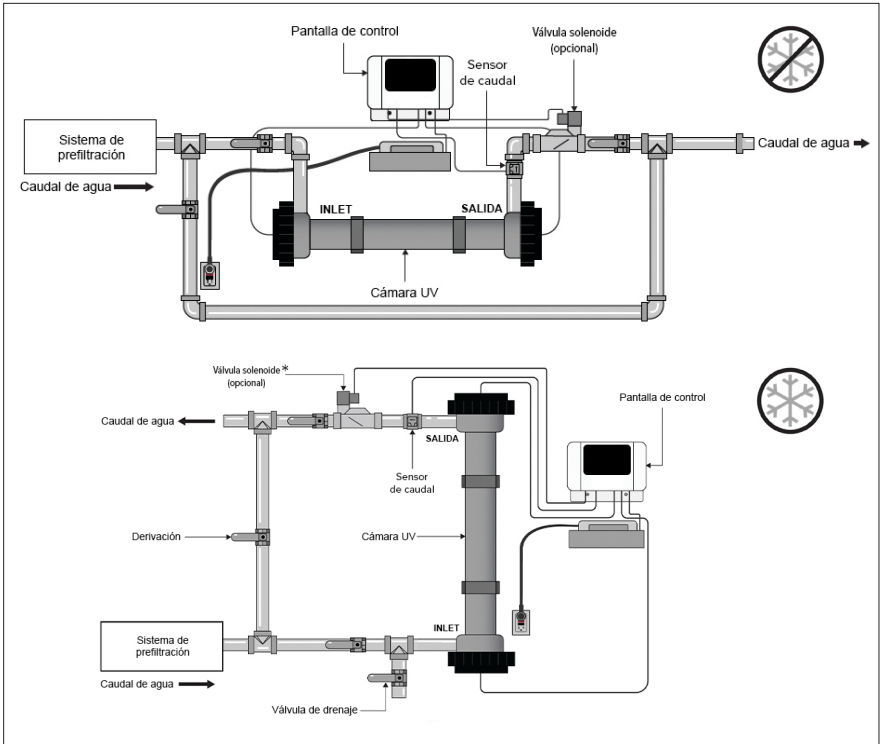
### 6.2 Orientación del Reactor ArrowMAX™ HOME 10K UV

El sistema UV está diseñado para ser montado horizontal o verticalmente en el punto de entrada como se ilustra en la **FIGURA 3**.

Si el sistema se instalará en un lugar que requiere preparación para el invierno en el lugar, utilice el soporte vertical orientación y agregue una válvula de drenaje cerca de la entrada para vaciar la cámara del reactor.



Figura 3: Orientación recomendada

	Apto para el invierno
	No apto para el invierno

## 6. GUIA DE INSTALACIÓN

(CONT.)

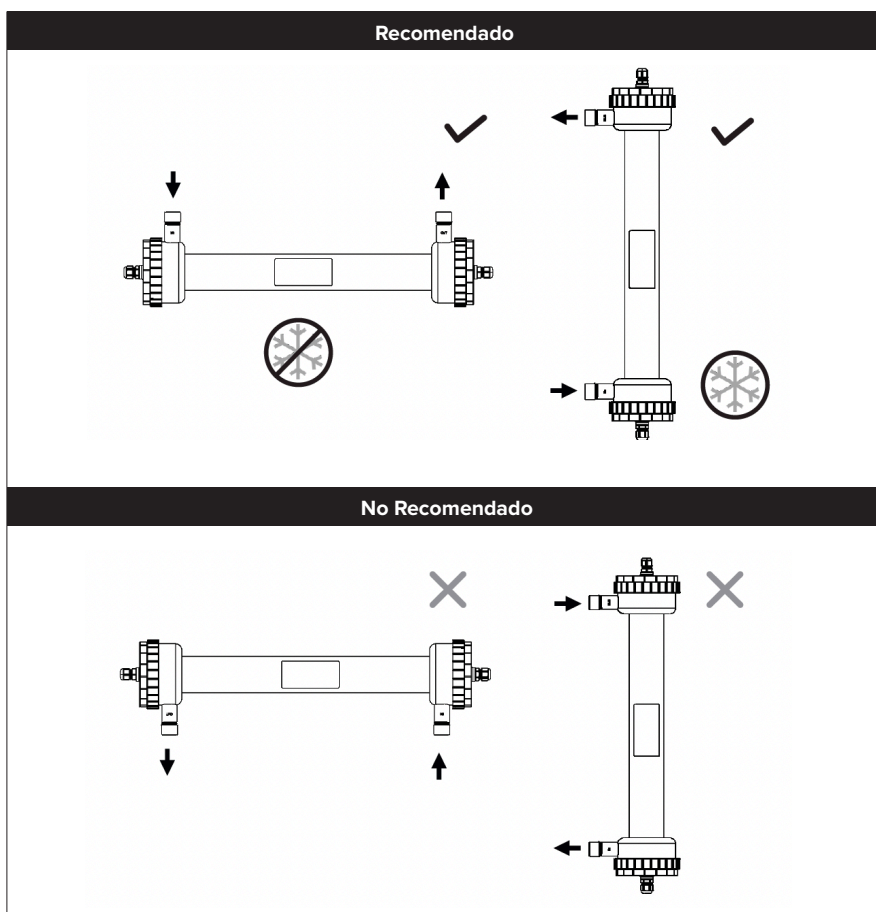
### 6.3 Pasos Para la Instalación

#### 1) Montaje del reactor

Utilice soportes de montaje para montar el reactor UV en hormigón, madera o paneles de yeso, siguiendo los siguientes pasos:

- Como se muestra en la **FIGURA 4**, localice la ubicación deseada del reactor y utilice una broca de 3/8 pulg. broca de 3/8" para taladrar 4 orificios (2 orificios para cada abrazadera) en los puntos deseados de la pared para montar las abrazaderas.

**Nota:** Los agujeros en la pared deben estar separados 13-15".

**Nota:** Los agujeros no deben ser demasiado grandes para permitir un encaje adecuado entre los anclajes y la pared.

**Nota:** Asegúrese de que la etiqueta del reactor esté hacia afuera y sea fácilmente visible después de la instalación.

- Atornille los anclajes (color blanco) en la pared.
- Atornille los soportes de montaje (abrazaderas) a los anclajes.
- Monte el reactor en las abrazaderas instaladas.



Figura 4: Montaje del Reactor

## 6. GUIA DE INSTALACIÓN

(CONT.)

### 6.3 Pasos Para la Instalación (CONT.)

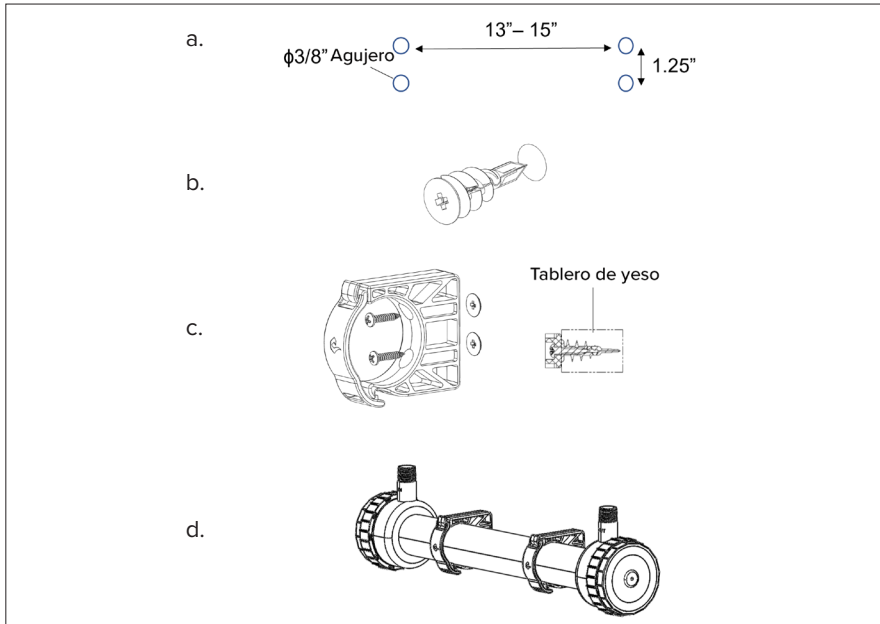
#### 2) Montaje de la Pantalla de Control

La pantalla de control se montará utilizando el sistema de montaje suministrado, ya sea encima o al lado de la cámara, como se ilustra en la FIGURA 5.

1. Atornille el soporte de la pantalla a la pared, dejando un espacio de 2-3" (5-7.5 cm) entre las dos mitades, encima de la cámara, utilizando los tornillos suministrados.

**Nota:** Se recomienda utilizar anclajes para fijar completamente el soporte de la pantalla a la pared.

Lo ideal es colocar el programador por encima de la cámara y alejado de cualquier punto de conexión de agua, para evitar cualquier posible fuga de agua sobre el programador por medio de una fuga en un punto de conexión o un sistema de "transpiración".

2. Monte la pantalla de control Watersprint en el soporte de la pantalla.



Figura 5: Montaje de la Pantalla de Control

#### 3) Instalación del caudalímetro

Como se ilustra en la FIGURA 6, instale el sensor de caudal en la salida del reactor. Puede conectarse directamente al reactor o puede instalarse en línea con la tubería después del reactor.

**Nota:** Utilice cinta selladora de roscas rosa, codificada por colores para tuberías de agua para conectar el sensor de caudal, y aplique el sellador de roscas de tuberías para garantizar la estanqueidad.

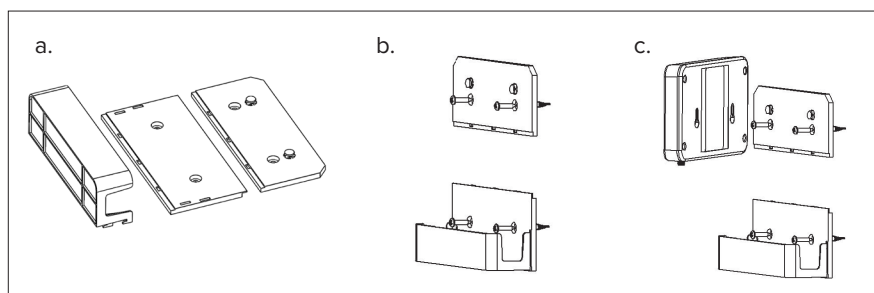
**Nota:** Asegúrese de que la dirección del sensor de caudal esté alineada con la dirección del caudal. Utilice la flecha del sensor de caudal para identificar la dirección.



Figura 6: Interruptor de Flujo

## 6. GUIA DE INSTALACIÓN

(CONT.)

### 6.3 Pasos Para la Instalación (CONT.)

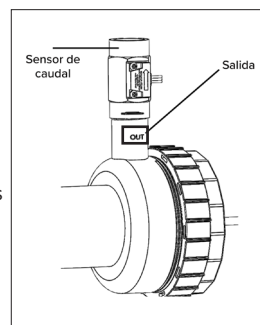
#### 3.1) Soporte del sensor de caudal

- Como se muestra en la **FIGURA 7**, conecte los clips a la parte posterior del soporte de la placa del sensor de caudal.
- Monte la placa del caudalímetro con el soporte en la tubería de salida empujando los clips alrededor de la tubería.

**Nota:** Los clips están diseñados para ser montados en un tubo de 1".



Figura 7: Conectar los clips

#### 4) Fontanería

Instale el reactor UV y los accesorios de filtración adicionales en el sistema en este momento. Utilice tuberías metálicas o de PVC, codos y reductores para conectar el reactor UV del sistema de filtración.

Asegúrese de que todas las piezas están situadas en la posición correcta y de que el agua fluye en la dirección correcta. (**CONSULTE LA FIGURA 2 PARA VER LA CONFIGURACIÓN GENERAL.**) Una vez finalizada la instalación, deje que transcurra el tiempo adecuado para que el pegamento se seque según las instrucciones del fabricante.

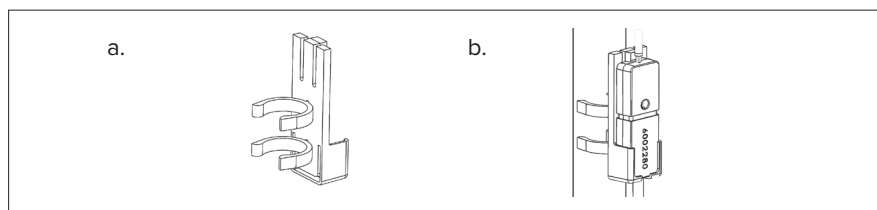
#### 5) Instalación del Filtro

Para obtener instrucciones detalladas sobre el tipo de filtración y el número de etapas, consulte con un especialista en filtración. El sistema UV debe ser el último tratamiento que recibe el agua antes de llegar al grifo. El sistema de filtración debe mantener la transmitancia de los rayos UV por encima del 95%/cm.

#### 6) Comprobación de Fugas

Cuando todas las conexiones de plomería se hayan completado, y haya permitido suficiente tiempo para que el pegamento se seque de acuerdo con las instrucciones del fabricante, abra lentamente el suministro de agua y compruebe si hay fugas. Asegúrese de que las válvulas de derivación funcionan correctamente y que el agua fluye a través del reactor UV.

## 6. GUIA DE INSTALACIÓN

(CONT.)

### 7) Cableado Eléctrico

Conecte los cables a los puertos designados en la pantalla como se indica a continuación (**VÉASE FIGURA 9**):

- Conecte el cable de salida del reactor ArrowMAX™ HOME 10Kal puerto n° 1 de la pantalla.
- Conecte el cable de entrada al puerto #2 de la pantalla.
- Conecte el cable del interruptor de flujo al puerto #5 de la pantalla.
- Conecte el cable del adaptador de corriente al conector de alimentación de la pantalla.



Figura 9: Puertos en el control de pantalla

**Nota:** El puerto n.º 3 es una salida de 24 V que puede suministrar hasta 10 W cuando el sistema encuentra una falla. Esto se puede utilizar para alimentar un timbre o un Electroválvula de 24 V normalmente abierta.

El puerto n.º 4 es una salida de 24 V que puede suministrar hasta 10 W cuando el sistema está funcionando sin fallas. Esto se puede utilizar para alimentar un Electroválvula de 24 V normalmente cerrada. Póngase en contacto con su distribuidor para obtener más información sobre cables y accesorios de solenoide.

El conector compatible es Molex 0511630200. El pin 1 es el suministro de 24 V, el pin 2 es la ruta de retorno conmutada. No corte los pines entre sí.

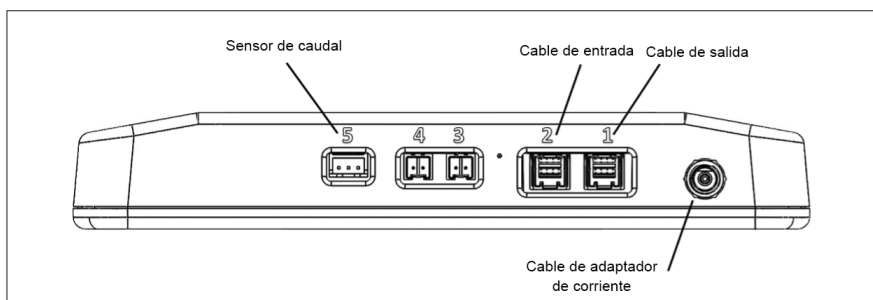
### 8) Alimentación del sistema

Enchufe el adaptador de corriente en un tomacorriente protegido por GFCI clasificado para no más de 30 mA. La pantalla se encenderá con el logotipo de Watersprint. Espere unos segundos hasta que se complete la activación del dispositivo. El aparato estará listo para funcionar.

#### ⚠ ADVERTENCIA



- NO ENCHUFE LOS CABLES CUANDO LA UNIDAD ESTÉ ENCENDIDA.
- PODRÍA DAÑAR LA UNIDAD.

## 7. PANTALLA DE CONTROL

La unidad Watersprint ArrowMAX™ HOME 10K viene con un controlador destacado que incluye una pantalla visual LCD. La pantalla de control está diseñada para supervisar el estado de salud del dispositivo y comunicarse constantemente con el usuario sobre el estado del dispositivo, la vida útil del LED, la vida útil del filtro y el volumen total de agua tratada.

Al encender la pantalla, se muestra la siguiente pantalla como se ilustra en la **FIGURA 10**, tomando algún tiempo para comprobar todas las conexiones y el estado de salud del dispositivo.



Figura 10: Pantalla principal

Si todo está conectado correctamente y el dispositivo está listo para funcionar, aparecerá la siguiente pantalla, como se ilustra en la **FIGURA 11**.

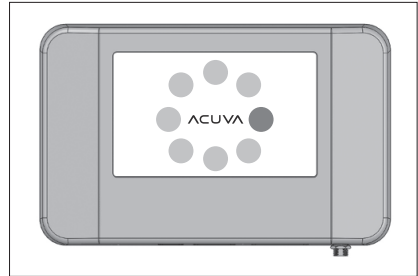

Figura 11: Pantalla de estado

**Nota:** El formato en la pantalla puede ser diferente al que aparece en la imagen, ya que puede ser actualizado con el tiempo.

## 8. APLICACIÓN PARA TELÉFONOS MÓVILES

Watersprint ArrowMAX™ HOME 10K incluye una aplicación para teléfonos móviles que permite al usuario supervisar el estado del dispositivo de forma remota y recibir notificaciones push si se produce algún cambio de estado. Estos son los pasos que hay que hacer para activar la app y conectar el dispositivo:

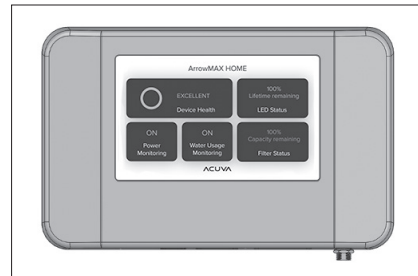
- a. Tras instalar la aplicación (desde la tienda de aplicaciones), es necesario crear una cuenta e iniciar sesión en la aplicación, como se ilustra en la **FIGURA 12**.



Figura 12: Iniciar sesión en la aplicación

- b. A continuación, se debe añadir el dispositivo a la cuenta mediante los siguientes pasos, como se ilustra en la **FIGURA 13**.

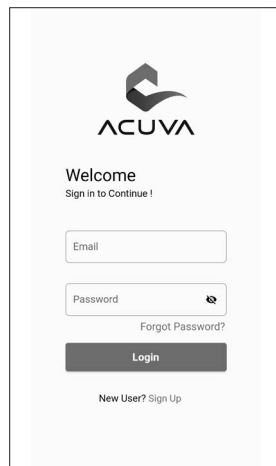

Figura 13: Configuración de la Aplicación

## 8. APLICACIÓN PARA TELÉFONOS MÓVILES

(CONT.)

- c. Tras la activación del dispositivo, se mostrará la siguiente página de inicio con todos los datos y estadísticas del dispositivo. Esta es una página activa que se actualizará regularmente cuando el dispositivo esté conectado a su teléfono a través de WIFI o Bluetooth. (VÉASE FIGURA 14.)

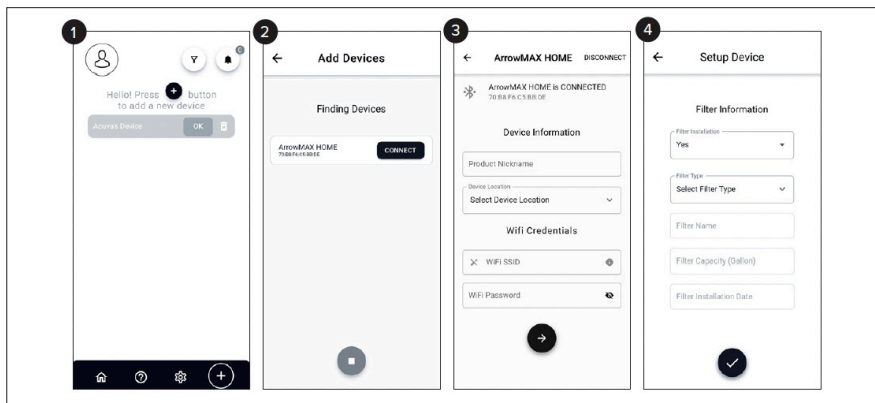

Figura 14: Datos y estadísticas

## 9. DIAGNÓSTICO Y SOLUCIÓN DE PROBLEMAS

En caso de fallo del sistema, aparecerá un mensaje de advertencia en la pantalla de visualización del control y en la aplicación móvil explicando el mensaje de fallo. La tabla siguiente ilustra los mensajes de fallo, las causas y las acciones necesarias:

Tabla 6: Mensaje de Fallo y Acción Requerida

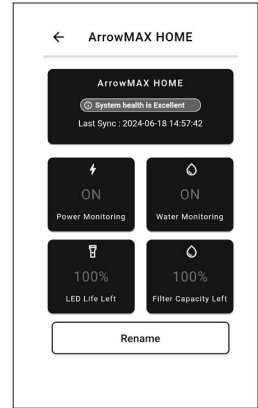
Mensaje de fallo	Comentarios al Usuario	Acción requerida
Error: Sustituir LED	<ul style="list-style-type: none"> <li>La vida del LED está al 0%.</li> <li>Debe sustituirse el cabezal óptico.</li> </ul>	<ul style="list-style-type: none"> <li>Póngase en contacto con el fabricante.</li> </ul>
Plan de sustitución de LED	<ul style="list-style-type: none"> <li>La vida útil de los LED es inferior al 5%.</li> </ul>	<ul style="list-style-type: none"> <li>Prepárese para sustituir pronto el LED. Póngase en contacto con el fabricante para organizar la sustitución.</li> </ul>
Fallo de potencia	<ul style="list-style-type: none"> <li>El reactor no funciona correctamente.</li> </ul>	<ul style="list-style-type: none"> <li>Póngase en contacto con el fabricante.</li> </ul>
	<ul style="list-style-type: none"> <li>El reactor no está conectado a la pantalla de control.</li> <li>La temperatura de la placa LED es alta.</li> </ul>	<ul style="list-style-type: none"> <li>Compruebe los cables del reactor a la placa. (Puertos #1 y #2)</li> <li>Compruebe la temperatura del agua.               <ul style="list-style-type: none"> <li>» Compruebe la temperatura ambiente.</li> <li>» Apague el aparato - póngase en contacto con el fabricante o el representante de ventas.</li> </ul> </li> </ul>
Capacidad del filtro	<ul style="list-style-type: none"> <li>El filtro debe sustituirse.</li> </ul>	<ul style="list-style-type: none"> <li>Sustituye el filtro tú mismo o ponte en contacto con el fabricante.</li> <li>Asegúrate de introducir la información del nuevo filtro en la app.</li> </ul>

## 9. DIAGNÓSTICO Y SOLUCIÓN DE PROBLEMAS

(CONT.)

Tabla 7: Mensajes de fallo en la pantalla de control y acción necesaria

Mensaje de fallo	Comentarios al Usuario	Acción requerida
Vida útil del LED: Bajo	<ul style="list-style-type: none"> <li>• Debe sustituirse el cabezal óptico.</li> </ul>	<ul style="list-style-type: none"> <li>• Póngase en contacto con el fabricante.</li> </ul>
Error: Fallo de alimentación	<ul style="list-style-type: none"> <li>• El reactor no funciona correctamente.</li> <li>• La temperatura de la placa LED es alta.</li> </ul>	<ul style="list-style-type: none"> <li>• Póngase en contacto con el fabricante.</li> <li>• Compruebe la temperatura del agua.               <ul style="list-style-type: none"> <li>» Compruebe la temperatura ambiente.</li> <li>» Apague el aparato - póngase en contacto con el fabricante o el representante de ventas.</li> </ul> </li> </ul>
Error: Reactor(es) desconectado(s)	<ul style="list-style-type: none"> <li>• El reactor no está conectado a la pantalla de control.</li> </ul>	<ul style="list-style-type: none"> <li>• Compruebe los cables del reactor a la placa. (Puertos #1 y #2)</li> </ul>
Error: Fallo de tensión	<ul style="list-style-type: none"> <li>• La tensión suministrada por el enchufe de pared es baja. Por lo tanto, el reactor no funciona correctamente.</li> </ul>	<ul style="list-style-type: none"> <li>• Verifique la conexión del cable de alimentación a la caja de control.</li> </ul>
Sin caudalímetro	<ul style="list-style-type: none"> <li>• El caudalímetro no funciona o no está conectado.</li> </ul>	<ul style="list-style-type: none"> <li>• Compruebe las conexiones del caudalímetro. Si el error no se ha resuelto, póngase en contacto con el fabricante.</li> </ul>

## 10. PASOS POSTERIORES A LA INSTALACIÓN Y MANTENIMIENTO

### 10.1 Autolimpieza

ArrowMAX™ HOME 10K incluye una función de autolimpieza para garantizar que los patógenos que pasan a través del reactor inactivo no lo atraviesan ni forman una biopelícula. Cuando el sistema está en espera, los LED UV se activan brevemente cada minuto para garantizar que el agua contenida siga siendo segura para beber.

### 10.2 Mantenimiento Regular

El ArrowMAX™ HOME está diseñado para utilizarse por años sin problemas. Sin embargo, hay algunas tareas sencillas que deben realizarse para asegurar un funcionamiento continuo.

- a. Compruebe mensualmente que ninguno de los conectores tiene fugas.
- b. Sustituya el(los) filtro(s) en línea después del invierno o según las instrucciones de la etiqueta del filtro.
- c. **Nota:** Los LED UV no son reemplazables.

**Nota:** Las pequeñas ventanas de cuarzo del interior de la unidad ArrowMAX™ HOME no alcanzan altas temperaturas que favorezcan la acumulación de minerales (incrustaciones) como ocurre con los sistemas de lámparas UV. Como resultado, no se espera que se produzcan incrustaciones significativas o pérdida de rendimiento durante su vida útil debido a incrustaciones. Esto también elimina la necesidad de mantenimiento y limpieza.

## 10. PASOS POSTERIORES A LA INSTALACIÓN Y MANTENIMIENTO

(CONT.)

### 10.3 Invernaje

#### CÓMO PREPARAR PARA EL INVIERNO SU SISTEMA DE TRATAMIENTO DE AGUA UV-LED:

##### 1) Retire y deseche el prefiltro (si corresponde)

##### 2) Opción A. Preparación para el invierno en el lugar

Si el sistema está instalado en orientación vertical, se debe instalar una válvula de drenaje cerca de la parte inferior.

La entrada se puede utilizar para purgar el agua del sistema por gravedad. Aplicar aire comprimido a Se recomienda la tubería para eliminar el agua residual.

##### Opción B. Quitar y guardar

Despresurice, drene y retire el sistema y el regulador de flujo y guárdelo en un lugar con temperatura controlada ambiente (>4°C) hasta que esté listo para volver a instalarlo.

Tabla 8: Advertencia Sobre el Acondicionamiento Para el Invierno

#### ADVERTENCIA

- Si no se acondiciona adecuadamente el ArrowMAX™ HOME para el invierno antes de exponerlo a temperaturas de congelación, se pueden producir daños y fugas de agua.
- Si no se realiza el acondicionamiento para el invierno, el sistema puede sufrir daños que no están cubiertos por la garantía, por lo que debe tener cuidado de realizar el acondicionamiento para el invierno antes de que descienda la temperatura u ocurran inclemencias del tiempo.
- Visite la página de preguntas frecuentes de Watersprint para obtener ayuda.





### **Watersprint AB**

Medicon Village, Scheeleorget 1,  
SE-223 81 Lund, Sweden  
+46 46 378 00 90

[info@watersprint.com](mailto:info@watersprint.com)  
[watersprint.com](http://watersprint.com)

7-3871 North Fraser Way, Burnaby, BC,  
Canada V5J 5G6

+1-604-842-7586  
[acuva@watersprint.com](mailto:acuva@watersprint.com)  
[acuvatech.com](http://acuvatech.com)