

CINDERELLA TRAVEL

MODEL DM01CS08

Installation manual

 Made in Norway



CONTENTS

General information	3
Notice	3
Warranty	3
Planning the installation	3
Installation	4
Sketch of an installation.....	4
Placing the toilet	4
Exhaust air	4
Inlet air	5
Diesel installation	5
Electrical installation and the DC-DC Converter	6
Inspection hatch	7
Control panel & Display	7
Connecting, bleeding and test of toilet.....	7
Final installation	7
Dimensions	8
Cutout dimension in rear wall.....	8
Dimensions for shell elevator	8
Floor connection points	8
Technical Information	9
Wire diagram	10
Included in the toilet box	11
Included in the installation box	11

Installation of Cinderella Travel (Serial number):

GENERAL INFORMATION



It is important to read this guide from start to finish and consider all the details of installing Cinderella Travel before you begin with the actual documentation and installation.

Cinderella Travel Diesel can be installed in motorhomes, campers, trailers and pleasure boats. Some additional actions need to be taken when installing in boats.

Temperatures indicated in the instruction are the maximum temperature you may expect with proper installation. Improper/faulty installations may result in higher temperatures.

WARRANTY

The three (3) years warranty of the Cinderella Travel will be null and void if found that an improper installation is carried out. Improper installation may affect the following:

- Service intervals
- Incineration efficiency
- Lifetime of the toilet or parts
- Warranty

PLANNING THE INSTALLATION

Before you begin, you should prepare a plan to cover several important elements. These elements include:

- Be sure to check that you have sufficient space surrounding the toilet for ease of use and access for service and maintenance
- Feeding and mounting the exhaust hose through the roof
- Feeding and mounting the inlet air hose through the floor
- Hatches for access to connections
- Power cable routing
- Diesel line routing and access to fuel tank
- Location of the control panel

INSTALLATION

SKETCH OF AN INSTALLATION



Illustration 1

PLACING THE TOILET

The toilet has a Build-in module that must be built into the wall. You can also create a box around the Build-in module. Clearance between Build-in module and rear wall is recommended, approx. 5 mm. Please note that recommended panel thickness is 8 mm, and a thicker panel will reduce the space for insulation around the exhaust hose. Sufficient insulation space must be maintained, in order to maintain the insulation properties.

If the floor is molded in a hard plastic material, preventing you from placing the toilet where you would prefer it, the material may need to be removed, and a new floor installed, unless it is possible to modify parts of the floor. You should consider that the ash container insert regularly must be emptied. This will require at least 40 cm space in front of the toilet. There must be at least 5 cm clearance on each side of the toilet but keep user comfort in mind and provide extra space if possible.

The toilet has four fixing points to the floor. Remove ash container for access. If the bathroom has floor heating, take precautions when fixing the toilet to the floor. We also recommend that you place bowl liners in near and easy reach of the toilet for ease of use and to ensure correct use. Two different bowl liner holders are available from reseller/producer.

EXHAUST AIR

Exhaust hose with insulation is fed from roof feed-through flange to the toilet and secured at each end with a powerful hose clamp that is included in the installation kit. Avoid horizontal stretches (max. 60 cm) and turns as far as possible as this creates counter pressure and will cause increased stress on the toilet over time and the possibility of overheating. Bends should be as gentle as possible. Under no circumstances should negative fall or sharp 90° bends occur as this will cause overheating of the product. The insulation must not be squeezed as this affects the insulating and special care must be taken for proper sealing in both ends. Exhaust hose should be mounted to toilet and feed-through flange with sealant paste around the exhaust to avoid leakage.

On top of the roof feed-through flange, a chimney cap is mounted, this is included in the toilet box. If there are larger objects within one meter of chimney cap, or if there is snow on the roof that can prevent air flow, an extension must be mounted between the flange and the chimney cap.

The roof feed-through flange must be placed in a flat area of the roof, to ensure proper sealing. Find a suitable place where the flange makes good contact with the roof and make a hole in the roof with an 83 mm hole saw. Take precautions when making the hole through the roof, to avoid electric cables. Be sure to use enough sealant between the flange and roof to ensure no water ingress. Roof feed-through is in material quality EN 1.4016. Take necessary precautions to avoid galvanic corrosions. Fasten roof feed-through flange with appropriate stainless-steel screws.

INLET AIR

An inlet air hose is included in the installation box. Use an 83 mm hole saw for implementation in flooring. An optional floor nozzle is available for double floors. Consider air supply into double floor compartment for sufficient air flow. When installing inlet air with the hose, fasten the metal air inlet cassette delivered with the appliance to the bottom of the build in module and fasten the hose to this cassette.

If the wheel arch or other obstructions prevent the hose from going directly down, it can be bypassed, but make sure the hose is routed with gentle bends and as short a stretch as possible, maximum hose length 120 cm. Finish with floor nozzle under floor exterior. The hose may be insulated, if desired.



Illustration 2

An air grate can be used in both floor and wall, but make sure you have a minimum 50 cm² light opening and that you protect against water intrusion. Please note that floor intake is preferred instead of wall intake. If the toilet in large parts of the year is used in cool climates that experience extreme cold for extended periods, condensation may form on the outside of the toilet. It may be advantageous to preheat the air in. This can be done using a radiator connected to the heating system that preheats the air.

INLET AIR IN BOATS

Installation in boats the require the air intake to be routed upwards. Restrictions in length and bends may require you to increase inlet hose diameter. Recommended size is 100mm in diameter for length above 1.2m, and more than two bends. The maximum length of the inlet air is 2 m. Air inlet can also be taken from adjacent room if enough ventilation exists. Reduced air flow will result in insufficient combustion and reduced lifetime of the toilet.

DIESEL INSTALLATION

Diesel is supplied through a 4mm pipe directly to the toilet with connection on top of the build-in module. Connection to fuel tank must be in cooperation with car manufacturer and must be taken from a spare outlet from tank interface. If no spare outlet is available, a connector to a diesel return line is advised. Do not connect to supply line, as this can disturb the engine diesel supply. The diesel pump must be placed near diesel tank and fuel line must avoid warm areas such as exhaust etc. Be sure to mount diesel pump with the arrow pointing towards the toilet and mounted in the rubber mounts delivered with the toilet. The pump should not be mounted horizontally, it needs at least 15 degrees inclination for proper function. The fuel line and power cable must be secured with zip ties. If there is a need to extend the fuel line, do not extend beyond a total length of 13 meters. The pump should also be installed at a low elevation relative to the tank, as to not increase the workload for the pump above maximum capacity. Diesel must be of automotive quality to ensure proper operation.

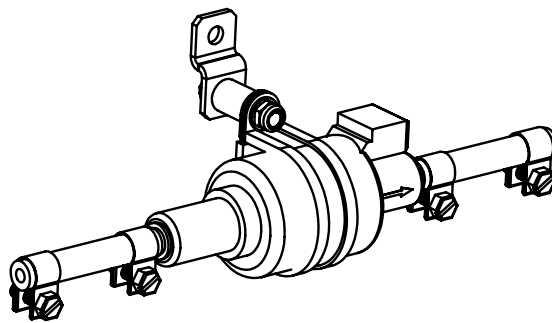

Illustration 3

Use the supplied diesel line from the pump to the toilet, 4 mm outer diameter and 2 mm inner diameter. For the fuel line from the diesel source to the pump, installation must be done with a line to the tank or return line. We recommend the same size as the supplied line.

ELECTRICAL INSTALLATION AND THE DC-DC CONVERTER

The toilet needs a steady supply of electricity, at least 12V at all times. To make sure that the supplied voltage is high enough, wires need to be of large enough dimensions

12V WIRING GUIDE				
Length of supply wires	0-4 m	4-7 m	7-11 m	11-17 m
Necessary diameter	1,5 mm ² / 15 AWG	2,5 mm ² / 13 AWG	4 mm ² / 11 AWG	6 mm ² / 9 AWG

INSPECTION HATCH

There must be access to the top of the Build-in module for easy access to connections. This allows for annual inspection.

CONTROL PANEL & DISPLAY

Locate the desired placement of the control panel. Create an opening for the signal and display cable and route the cable through. The signal cable is a flat cable with approx. 20 mm width and the display cable is rectangular, approx. 15 mm width. Connect the signal cable together with the control cable and fasten the control panel. **The signal cable can be connected in two ways, but only one way is correct.** If you get a red light, and not a green, reconnect signal cable the opposite way. The cables are approx. 150 cm long.



Illustration 4

CONNECTING, BLEEDING AND TEST OF TOILET

Bleeding procedure during installation, before adding wall panels and closing hatches. The following procedure must be followed before first startup or if you run out of fuel. This procedure can only be performed with the ash container removed, after installing the fuel line from the tank to the toilet, Make sure that the control panel is connected, and power on the appliance. After start-up, hold the Menu button on the control panel for 5 seconds. This will bring up the menu. Press the Menu button to scroll down the list until "bleeding the fuel line" is highlighted. Press and hold the "Start" button (downward arrow) to confirm and start powering the pump. The pump will stop when you stop holding the button. When the diesel has almost reached the burner, stop the pump, and try to start an incineration. Lack of bleeding the fuel line will require up to 5-8 failed startups before fuel line is filled. Lack of bleeding or pumping diesel all the way into the burner might cause a wet glow plug. Wet fuel can then be observed in the ash container. If this happens, even repeated startup tries will not be successful unless the burner is dried by energizing the glow plug. See owners manual for instructions on drying the glow plug.

- Check for fuel leakages on supply line
- Check fuel level on tank, normally above ¼ full to ensure feeding from return hose or spare outlet
- Open and close toilet lid
- Start incineration on control panel
- You may have several misfires due to air in fuel line after installation or a dry run
- Wait 2-3 minutes for continuous incineration
- Stop incineration by pressing incineration button until a long beep is heard (approx. 9 sec)

! NOTICE!

The "Bleeding the fuel line" option in the menu will only be available if all the criteria is met;

- Shell is removed
- Ash container is removed
- Main fan is connected
- Temperatures in the system are at safe levels

FINAL INSTALLATION

Adjust docking frame for equal clearance around outer shell. Some modification might be necessary for perfect fit. Please note: the docking frame is made for mounting behind the steel plate on the toilet. This will give better clearance between outer shell and docking frame when operating the shell elevator. Operate the shell elevator to ensure that there is no contact during operation. When the toilet is tested, mount wall panels and close covers. Mount control panel if not mounted earlier.

DIMENSIONS

CUTOUT DIMENSION IN REAR WALL

The following dimensions act as a guideline for cut out in the interior wall of the room, behind where the Cinderella Travel will be positioned. Fasten the toilet to the wall using the prepared holes in the metal frame of the toilet and the docking frame.

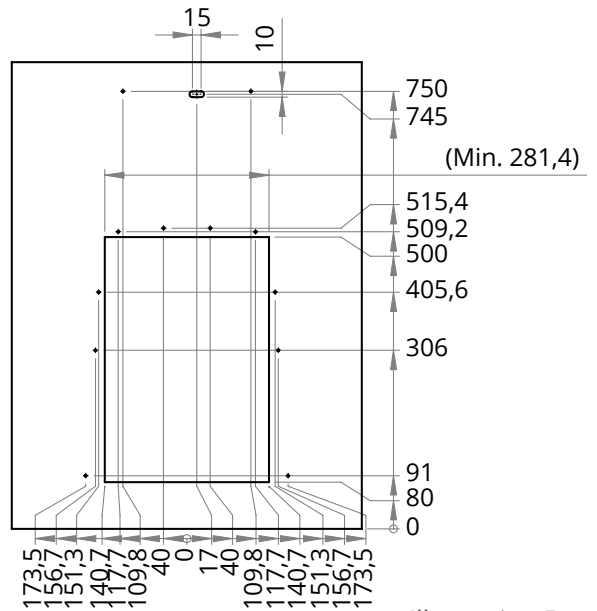

Illustration 5

DIMENSIONS FOR SHELL ELEVATOR

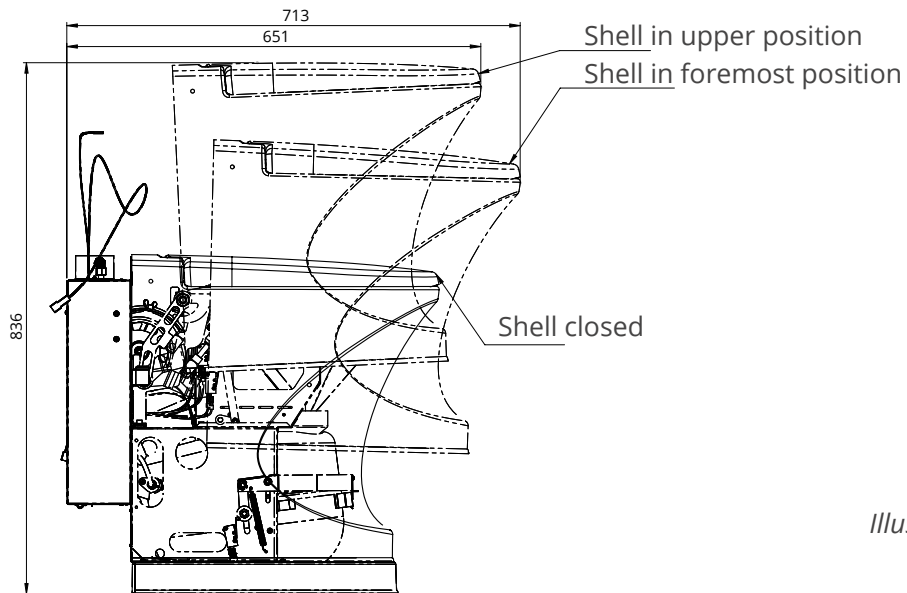

Illustration 6

FLOOR CONNECTION POINTS

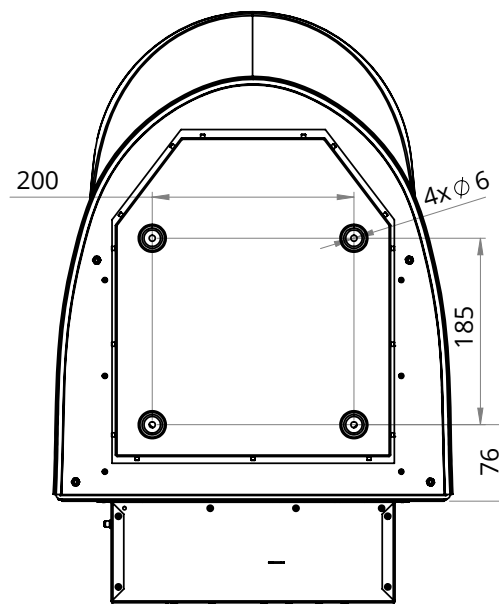

Illustration 8

TECHNICAL INFORMATION

DIMENSIONS OF THE TOILET	
Weight	20 kg
Height	540 mm
Seat height	490 mm
Width	390 mm
Depth	590 mm
Capacity	3-4 visits per hour
Max. depth operating shell elevator	613 mm + 100 mm Build-in Module
Max. height operating shell elevator	845 mm

TECHNICAL SPECIFICATIONS, ELECTRIC	
Supply voltage	11-14.5 VDC (recommended >12V at all times)
Red cable	Positive
Supply fuse	20 A
Peak load	15 A
Power consumption (incineration)	1.5 A
Power supply cable dimension	Recommended minimum 4 mm ² (See wiring guide)

TECHNICAL SPECIFICATIONS	
Inner diameter exhaust hose	60 mm
Insulation thickness	13 mm, approx. 102 mm diameter
Max temperature exhaust gases	118 ° C
Max temperature insulation exterior	55 ° C
Hole saw diameter for Roof feed-through flange	83 mm
Maximum length of exhaust hose	250 cm
Max temperature Build-in module	74 ° C at 45 ° C inlet temperature

TECHNICAL SPECIFICATIONS, DIESEL SUPPLY	
Diesel supply hose diameter	4 mm outer, 2 mm inner
Diesel supply hose length	5 m
Diesel pump voltage	12V
Diesel type	Automotive quality diesel / HVO100
Diesel usage	1.0-2.5 dl per. incineration, depending on usage pattern

TECHNICAL SPECIFICATIONS, AIR INLET	
Diameter inlet air hose	75 mm
Maximum length inlet air hose	120 cm
Minimum air grating size	50 cm ² light opening
Air consumption during incineration	52 m ³ /h

WIRE DIAGRAM

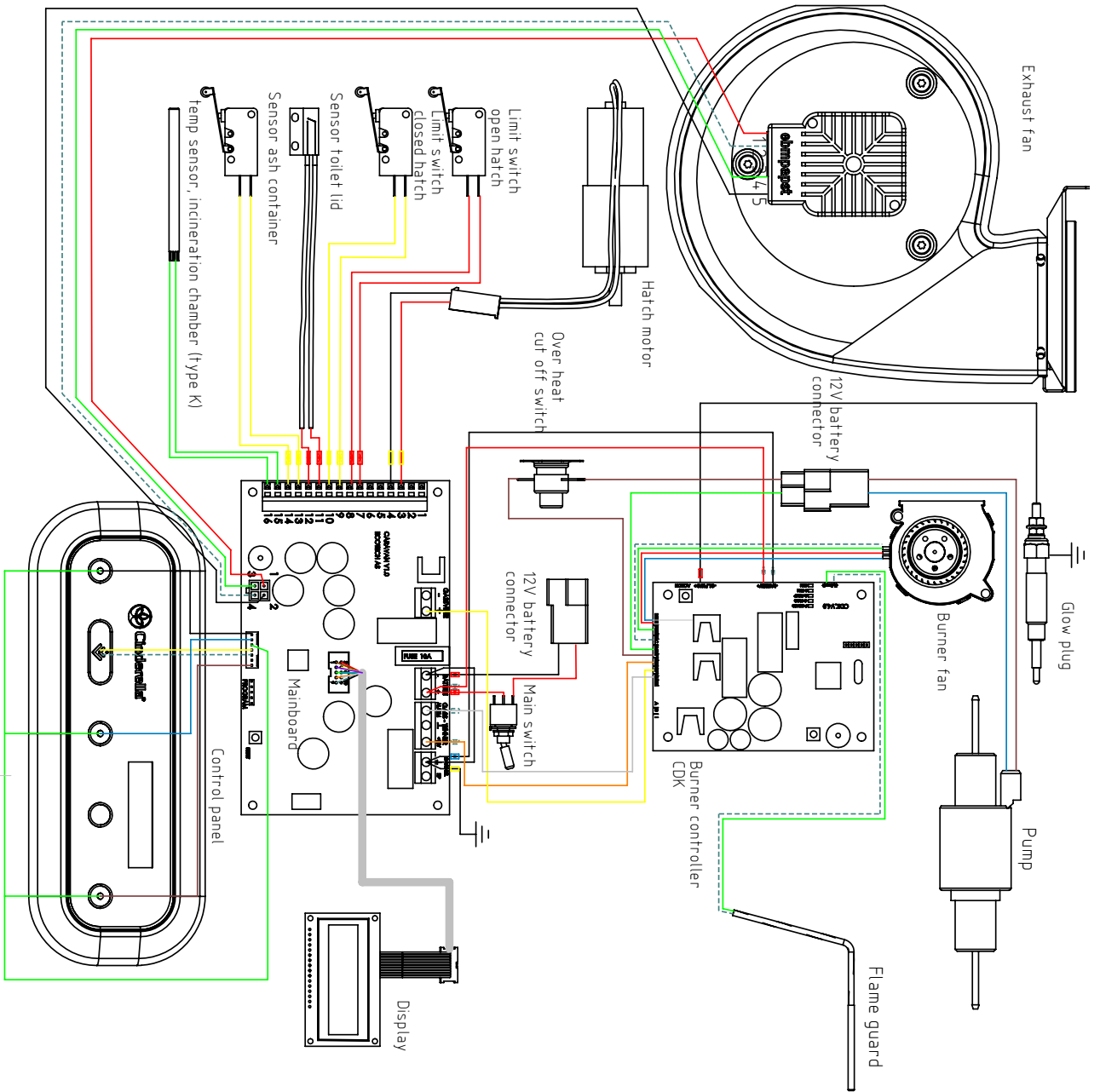

Red
Yellow
Blue
Black
Green
Orange
Brown
White
Grey

INCLUDED IN THE TOILET BOX

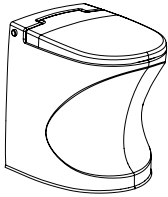

Cinderella Travel



Roof feed through flange (EN 1.4016) (100630)



Docking frame (101341)



Chimney Top (100629)



Winter Extension (100631)



Control panel w/Display (102246)



Bowl liners (100702)



3 ea. Stainless Steel screws for chimney cap, 3 ea. for winter extension (M4x6) (101014)



Air inlet cassette (100648)

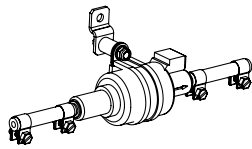

Fuel pump (102245)

Fuel hose nylon 4mm (101530)
Cable for fuel pump (102252)

INCLUDED IN THE INSTALLATION BOX



Inlet flange (100985)



Inlet hose (100986)



Exhaust hose (100561)



Exhaust hose insulation (101608)



Power cable connector (100422+100423)



Inlet air hose clamp (100253)



Exhaust hose clamp (100394)

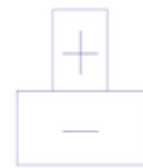

Polarity for connector

OPTIONAL, NOT INCLUDED



Bowl liner holder steel (100316)



Bowl liner holder plastic (100443)

INNHold

Generell informasjon	3
Merk	3
Garanti	3
Planlegging av installasjonen	3
Installasjon	4
Skisse av installasjonen.....	4
Plassering av toalettet.....	4
Utluft	4
Tilluft.....	5
Dieselinstallasjon	5
Elektrisk installasjon og Spenningsforsterkeren.....	6
Inspeksjonsluke	7
Betjeningspanel og skjermen.....	7
Tilkobling, lufting og test av toalettet.....	7
Sluttinstallasjon	7
Dimensjoner	7
Utskjæringsmål i bakvegg.....	8
Dimensjoner for skallheis.....	8
Tilkoblingspunkter gulv.....	8
Tekniske spesifikasjoner	9
Koblingskjema	10
Innhold toaletteske	11
Innhold installasjonskit	11

Installasjon av Cinderella Travel (serienummer):

GENERELL INFORMASJON



Det er viktig å lese denne veiledningen i sin helhet og vurdere alle sider ved installasjonen av Cinderella Travel, før du begynner med selve dokumentasjonen og installasjonen.

Cinderella Travel Diesel kan installeres i bobiler, campingvogner, trailere og båter. Noen tilpasninger må gjøres for installasjon i båt.

Temperaturene som er angitt i veiledningen, er de høyeste temperaturene du kan forvente når installasjonen er riktig utført. Feil utført installasjon kan føre til høyere temperaturer.

GARANTI

Garantien på tre (3) år for Cinderella Travel vil bli kjent ugyldig dersom det oppdages at installasjonen er feil utført. Feil utført installasjon kan innvirke på følgende:

- Serviceintervaller
- Forbrenningseffekt
- Levetiden til toalettet eller deler av det
- Garanti

PLANLEGGING AV INSTALLASJONEN

Før du begynner, bør du utarbeide en plan som dekker flere viktige aspekter. Disse omfatter:

- Påse at det er tilstrekkelig med plass rundt toalettet slik at det kan benyttes og serviseres på en komfortabel måte
- Gjennomføring og montering av utluftingsslangen gjennom taket
- Gjennomføring og montering av luftinntaksslangen gjennom gulvet
- Luker for adkomst til tilkoblinger
- Strekking av strømledning
- Strekking av dieselslangen og tilgang til dieseltanken
- Plassering av betjeningspanelet

INSTALLASJON

SKISSE AV INSTALLASJONEN



Illustrasjon 1

PLASSERING AV TOALETET

Toalettet har en innbyggingsmodul som må monteres i veggen. Du kan også lage en kasse rundt innbyggingsmodulen. Anbefalt klaring mellom innbyggingsmodulen og veggen bak er ca. 5 mm. Merk at anbefalt paneltykkelse er 8 mm. Tykkere panel vil gi mindre plass til isolasjon rundt utluftingslangen. Det må være nok plass til isolasjonen for å kunne opprettholde isolasjonsegenskapene.

Hvis gulvet er støpt i et hardt plastmateriale, og hindrer deg i å plassere toalettet der du foretrekker det, kan det hende at materialet må fjernes og et nytt gulv installeres, med mindre det er mulig å modifisere deler av gulvet. Du må ta hensyn til at askeskuffen må tømmes regelmessig. Dette vil kreve plass på minst 40 cm foran toalettet. Det må være minst 5 cm klaring på hver side av toalettet, men husk brukerkomfort og gi ekstra plass hvis mulig.

Toalettet har fire festepunkter på gulvet. Fjern askeskuffen for tilgang. Hvis badet har gulvvarme, må du ta forholdsregler når du fester toalettet på gulvet. Vi anbefaler å gjøre toalettposer tilgjengelige i umiddelbar nærheten av toalettet for å gjøre det enkelt for brukeren og sikre korrekt bruk. To forskjellige poseholdere er tilgjengelige fra forhandler / produsent.

UTLUFT

Utluftingslangen med isolasjon trekkes fra takgjennomføringsflensen til toalettet og festes i hver ende med en kraftig slangeklemme som følger med i installasjonssettet. Unngå horisontale strekk (maks. 60 cm) og bøyer i den grad det er mulig, ettersom det skaper mottrykk og vil utsette toalettet for økt belastning over tid og muligheten for overoppheting. Bend skal være så slake som mulig. Det må ikke under noen omstendigheter forekomme negativt fall eller skarpe 90° bend, siden det vil føre til overoppheting av produktet. Isolasjonen må ikke presses sammen, ettersom det påvirker isoleringsevnen. Videre må man sørge for skikkelig tetting i begge ender. Utluftingslangen skal monteres til toalett og gjennomføringsflens med tetningspasta for å unngå lekkasje.

På toppen av takgjennomføringsflensen er det montert en pipehatt, som medfølger i toalettet. Hvis det finnes større gjenstander innenfor et område på én meter fra pipehatten, eller hvis det er snø på taket som kan hindre luftstrømmen, må det monteres en forlengelse mellom flensen og pipehatten.

Takgjennomføringsflensen må plasseres på et flatt område av taket for å sikre korrekt tetting. Finn et egnet sted der flensen ligger godt an mot taket og lag et hull i taket med en 83 mm hullsag. Ta forholdsregler for å unngå strømledninger når du skal lage hull i taket. Husk å bruke nok tetningsmiddel mellom flensen og taket for å hindre at vann trenger inn. Takgjennomføringen er av materialkvalitet EN

1.4016. Ta nødvendige forholdsregler for å unngå galvanisk korrosjon. Fest takgjennomføringsflensen med egnede skruer i rustfritt stål.

TILLUFT

En luftinntaksslange inngår i installasjonsesken. Bruk en 83 mm hullsag til gjennomføringen i gulvet. En valgfri gulvstuss kan leveres for doble gulv. Vurder om luftstrømmen blir tilstrekkelig i rom med dobbelt gulv. Når man installerer tilluften med slangen, fest metall kassetten for innluft som leveres med produktet til bunnen av innbyggingsmodulen på toalettet og fest slangen til denne kassetten.

Hvis en hjulbue eller andre hindringer gjør at slangen ikke kan føres rett ned, kan slangen trekkes utenom hindringen. Dette må gjøres med små bend og over kortest mulig strekning, maksimal slangelengde 120 cm. Avslutt med gulvstuss under gulvet. Slangen kan om ønskelig isoleres.



Illustrasjon 2

Det kan benyttes en luftrist i både gulv og vegg, men sørg for at lysåpningen er på minimum 50 cm², og beskytt mot vanninntrengning. Merk at gulvinntak er å foretrekke fremfor vegginntak. Hvis toalettet store deler av året benyttes under kalde klimatiske forhold med ekstrem kulde over lengre perioder, kan det danne seg kondens på utsiden av toalettet. Da kan det være en fordel å forvarme tilluften. Dette kan gjøres ved hjelp av en radiator tilkoblet varmesystemet som forvarmer luften.

TILLUFT I BÅTER

Installasjon i båter gjør at tilluften må føres oppover. Restriksjonene for lengde og bend på tilluften gjøre at du må øke diameteren på innluftslangen. Anbefalt diameter på tilluftslangen er 100 mm for lenger over 1,2 m og mer enn 2 bend. Maksimal lengde, uansett diameter er 2 m. Tilluften kan også hentes fra et rom ved siden av, så lenge det er god nok tilgang på luft i rommet. Redusert tilgang på luft vil føre til dårlig forbrenning og redusert livstid på toalettet.

DIESEL INSTALLATION

Diesel tilføres fra en 4 mm slange i gjennomføringen på toppen av ryggsekken til toalettet. Tilkoblingen til dieseltanken må gjøres i samarbeid med bilprodusenten og må taes fra et ledig utløp på tanken. Hvis det ikke finnes et ledig utløp på tanken, anbefales det å feste en tilkobling på returlinjen for dieselen. Ikke koble til dieseltilførselen for motoren, da dette kan forstyrre motorens operasjon. Dieselpumpen må installeres nærme tanken og slangen må ikke gå i nærheten av varme områder som eksos osv. Pass på at pumpen er installert i korrekt retning, med pilen pekende mot toalettet, og at den henges opp i gummiopphenget som følger med toalettet. Pumpen skal ikke installeres horisontalt, men må ha minst 15 graders vinkling oppover. Fest slangen og ledningene til pumpen med strips. Hvis det er nødvendig å øke lengden på slangen, ikke øk den mer enn til totalt 13 meter. Pumpen skal også installeres i lav høyde relativt til tanken. Dieselen må være av kjøretøyskvalitet.

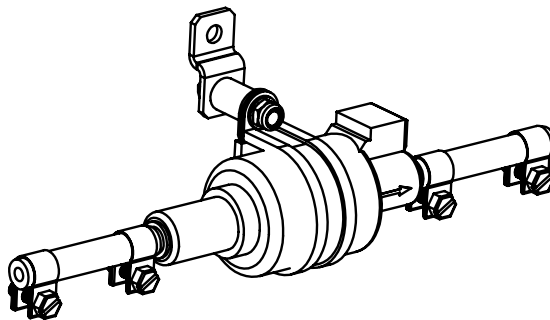

Illustrasjon 3

Bruk den medfølgende dieselslangen fra pumpen til toalettet. 4 mm ytterdiameter og 2 mm innderdiameter. Vi anbefaler en tilsvarende slange fra diesekilden til pumpen.

ELEKTRISK INSTALLASJON OG SPENNINGSFORSTERKEREN

Toalettet trenger en jevn tilgang på strøm, minimum 12 V til en hver tid. For å forsikre deg om at spenningen inn til toalettet er høy nok, må kabler ha stor nok dimensjon og spenningsforsterkeren må være installert i nærheten av toalettet.

12V KOBLINGSGUIDE				
Lengen på strømtilførselskabel	0-4 m	4-7 m	7-11 m	11-17 m
Nødvendig diameter	1,5 mm ² / 15 AWG	2,5 mm ² / 13 AWG	4 mm ² / 11 AWG	6 mm ² / 9 AWG

INSPEKSJONSLUKE

Det må være adgang til toppen av innbyggingsmodulen for å komme til tilkoblingene. Dette muliggjør å ta en årlig inspeksjon.

BETJENINGSPANEL OG DISPLAY

Finn frem til ønsket plassering av betjeningspanelet. Lag en åpning til signal- og displaykabelen og trekk ut kablene der. Signalkabelen er en flatkabel med en bredde på ca. 20 mm og displaykabelen er rektangulær med en bredde på ca. 15 mm. Koble signalkabelen og displaykabelen til betjeningspanelet og fest betjeningspanelet. **Signalkabelen kan kobles to veier, men bare den ene er riktig.** Hvis du får rødt lys i stedet for grønt, må du koble kabelen den andre veien. Signal- kabelen er ca. 150 cm lang.



TILKOBLING, LUFTING OG TEST AV TOALETET

Lufting etter installasjon og før du setter på paneler og stenger luker. Følgende lufteprosedyren må gjøres før første start og etter en tørrkjøring. Prosedyren kan bare gjennomføres med askeskuffen tatt ut. Sørg for at kontrollpanelet er tilkoblet, og at toalettet har strøm. Etter oppstart, hold inne "meny" knappen i 5 sekunder, dette vil bringe frem menyen. Trykk menyknappen for å bla nedover i listen til "Bleeding the fuel line" er markert. Trykk og hold på "start" knappen (Pil nedover) for å godkjenne og starte pumpen. Pumpen stopper når du slipper slipper knappen. Når diesel nesten har nådd frem til brenneren, stopp pumpen, sett inn igjen askeskuffen og prøv å starte en forbrenning. Om man ikke luftet slangen eller pumper diesel helt inn i brenneren kan det ta 5-8 feilede oppstartsforsøk før slangen er fylt med diesel, og man kan ende opp med at glødepluggen oversvømmes. Om dette skjer vil man ikke få tent brenneren selv med gjentakende forsøk, og man vil være nødt til å tørke glødepluggen. Se brukermanualen for instruksjoner for gløding.

- Kontroller om tilførselsledningen lekker
- Sjekk at det er nødvendig mengde diesel på tanken, normalt minst ¼ fullt for å forsikre at returlinjen eller reserveuttaket er fylt.
- Åpne og lukk toalettlokket
- Start forbrenningen på betjeningspanelet
- Vent i 2-3 minutter til kontinuerlig forbrenning pågår
- Stopp forbrenningen ved å trykke på og holde inne forbrenningsknappen til du hører en lang pipelyd (ca. 9 sekunder)



"Bleeding the fuel line" valget i menyen vil ikke være tilgjengelig før følgende kriterier er møtt:

- Skallet er av
- Askeskuffen er ute
- Hovedviften er tilkoblet
- Temperaturer i toalettet er på et trygt nivå

SLUTTINSTALLASJON

Juster forankringsrammens klaring rundt det ytre skallet. Noen justeringer kan være nødvendig for at det skal passe perfekt. Vær oppmerksom på at forankringsrammen er laget for montering bak stålplaten på toalettet. Dette vil gi bedre klaring mellom det ytre skallet og forankringsrammen når du bruker skallheisen. Test skallheisen for å kontrollere at den ikke kommer borti noe mens den heves/senkes. Etter å ha testet toalettet kan du montere paneler og stenge luker. Monter betjeningspanelet hvis du ikke har gjort det tidligere.

DIMENSJONER

UTSKJÆRINGSMÅL I BAKVEGG

Følgende dimensjoner fungerer som retningslinje for utskjæring i innervegg (bak selve toalettet) i rommet hvor Cinderella Travel skal plasseres. Fest toalettet til veggen ved bruk av hullene i metallrammen til toalettet og dockingrammen i plast.

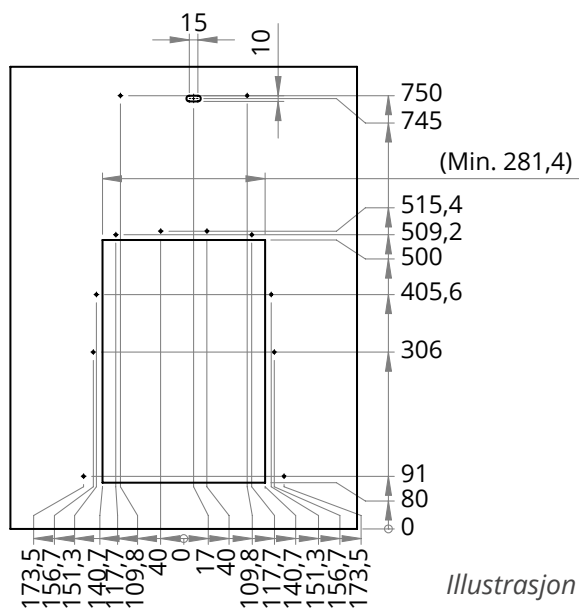

Illustrasjon 5

DIMENSJONER FOR SKALLHEIS

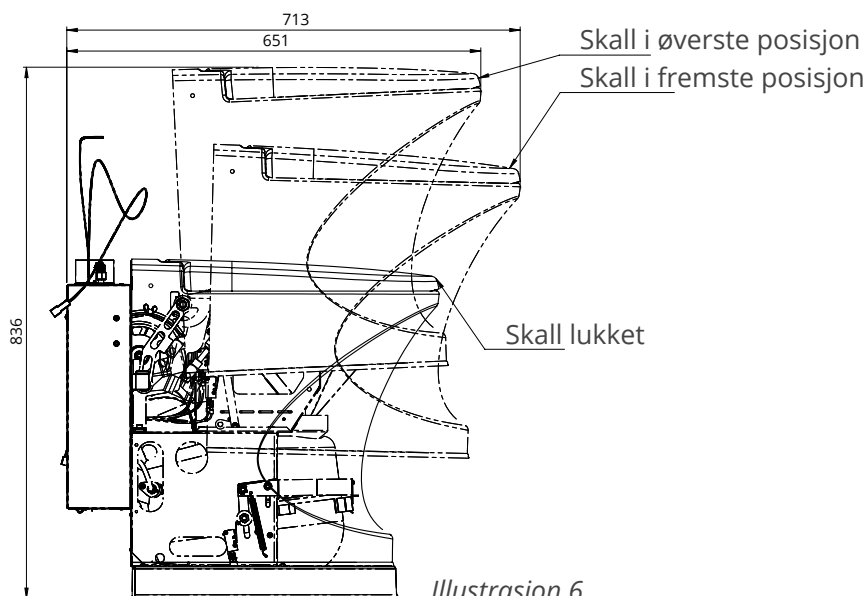

Illustrasjon 6

TILKOBLINGSPUNKTER GULV

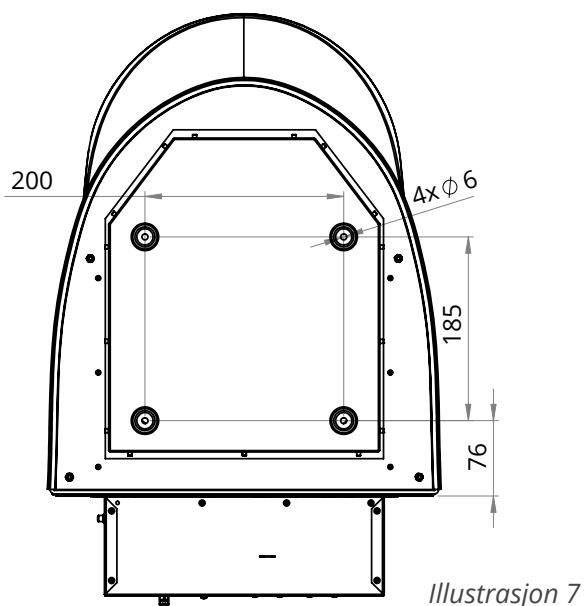

Illustrasjon 7

TEKNISKE SPESIFIKASJONER

TOALETETS MÅL	
Vekt	20 kg
Høyde	540 mm
Sittehøyde	490 mm
Bredde	390 mm
Dybde	590 mm
Kapasitet	3-4 besøk i timen
Maks. betjeningsdybde skallheis	613 mm + 100 mm innbyggingsmodul
Maks. betjeningshøyde skallheis	845 mm

TEKNISKE SPESIFIKASJONER, ELEKTRISK	
Tilførselsspenning	11-14.5 VDC
Rød ledning	Pluss
Tilførselssikring	20 A
Maks strømtrekk	15 A
Strømforbruk under forbrenning	1.5 A
Strømledningens tverrsnitt	Anbefalt minimum 4.0 mm ² (Se 12 V koblingsguide)

TEKNISKE SPESIFIKASJONER, UTLUFT:	
Indre diameter utluftingsslange	60 mm
Isolasjonstykkelse	13 mm, ca 102 mm diameter
Maks. temperatur avtrekksgasser	118 ° C
Maks. temperatur isolasjon utvendig	55 ° C
Hullsagdiameter for takgjennomføringsflens	83 mm
Maks. lengde på utluftingsslange	250 cm
Maks. temperatur innbyggingsmodul	74 °C at 45 °C inntakstemperatur

TEKNISKE SPESIFIKASJONER, DIESELTLIFØRSEL:	
Diameter dieselslange	4 mm ytter, 2 mm inner
Lengde dieselslange	5 m
Dieselpumpens spenning	12 V
Diesel type	Kjøretøyskvalitet / HVO100
Dieselforbruk	1,0 - 2,5 dl per forbrenning, avhengig av bruksmønster

TEKNISKE SPESIFIKASJONER, LUFTINNTAK:	
Diameter luftinntaksslange	75 mm
Maks. lengde luftinntaksslange	120 cm
Minste luftriststørrelse	50 cm ² lysåpning
Luftforbruk under forbrenning	52 m ³ /t

KOBLINGSSKJEMA

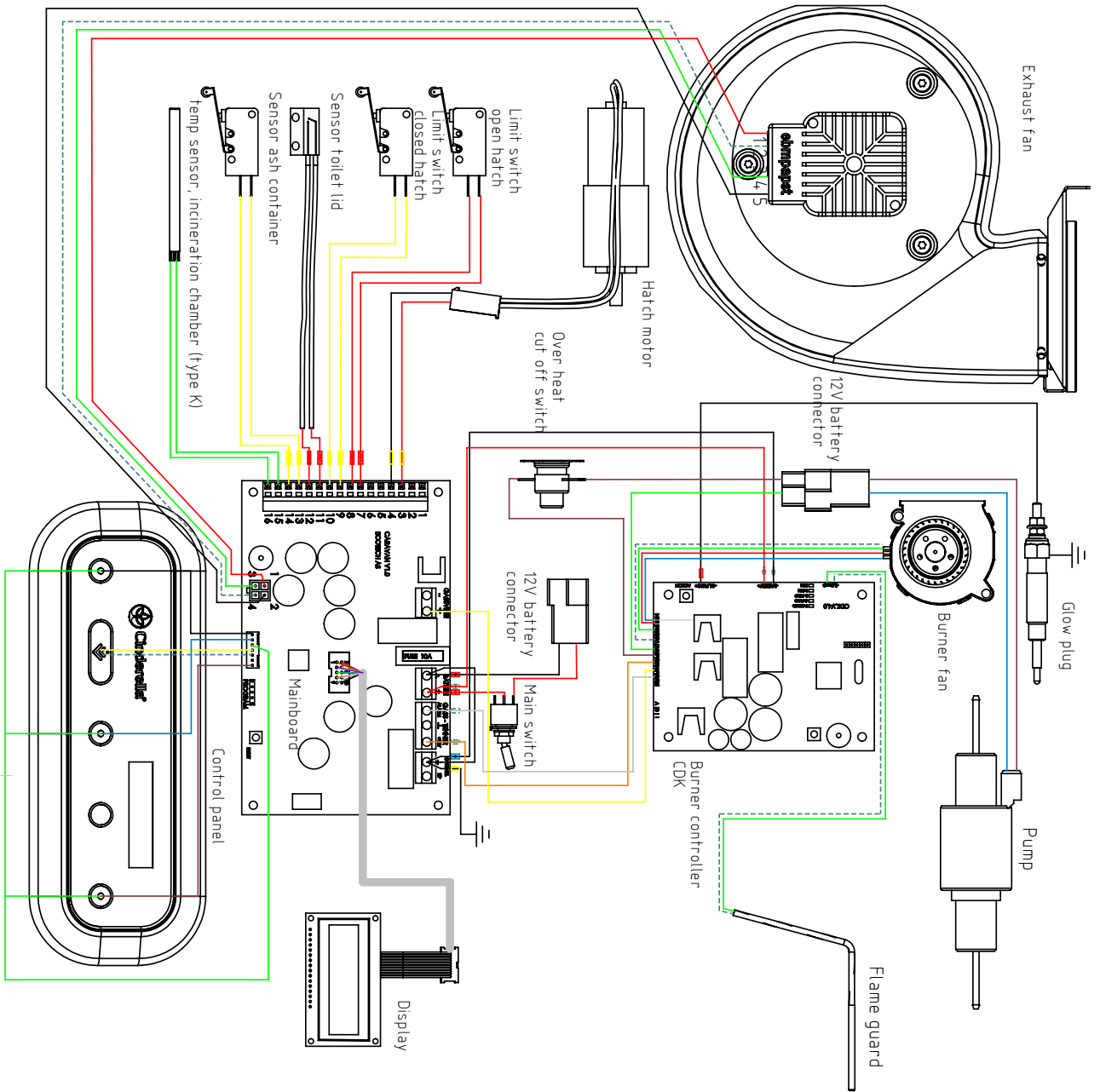

Red	Red
Yellow	Yellow
Blue	Blue
Black	Black
Green	Green
Orange	Orange
Brown	Brown
White	White
Grey	Grey

INNHOOLD TOALETTESKE

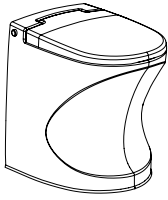

Cinderella Travel



Takkgjennomføringsflens
(EN 1.4016) (100630)



Forankringsramme (101341)



Pipehatt (100629)



Vinterforlengelse (100631)



Betjeningspanel (102246)



Toalettposer (100702)



3 stk. skruer i rustfritt stål til
pipehatt, 3. stk. til vinter-
forlengelse (M4x6) (101014)



Kassett for innluft (100648)

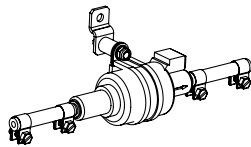

Dieselpumpe (102245)

Fuel hose nylon 4mm (101530)
Cable for fuel pump (102252)

INNHOOLD INSTALLASJONSKIT



Luftinntaksflens (100985)



Luftinntaksslange (100986)



Utluftingsslange (100561)



Isolasjon til utluftingsslange
(101608)



Strømkabelkontakt
(100422+100423)



Klemme til luftinntaksslange
(100253)



Klemme til utluftingsslange
(100394)

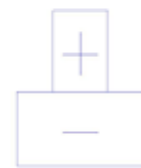

Kontaktens polaritet

EKSTRAUTSTYR, IKKE INKLUDERT



Poserholder stål
(100316)



Poseholder plast
(100443)

INNEHÅLL

Allmän information	3
Observera	3
Garanti	3
Planera installationen	3
Montering	4
Ritning av en installation.....	4
Placering av toaletten.....	4
Frånluft.....	4
Tilluft.....	5
Installation av diesel.....	5
Elektrisk installation och DC/DC omvandlare	6
Inspektionslucka	7
Kontrollpanel och display	7
Anslutning, avlufting och test av toalett	7
Slutförande av installation	7
Mått	8
Mått för utskärning i bakre vägg.....	8
Mått vid upplyft hölje	8
Anslutningspunkter i golv.....	8
Teknisk information	9
Tråd	10
Innehåll i toalettförpackningen	11
Innehåll i monteringspaketet	11

Montering av Cinderella Travel (serienummer):

ALLMÄN INFORMATION



Det är viktigt att du läser hela denna monteringsanvisning och tänker igenom alla detaljer innan du börjar montera Cinderella Travel samt dokumenterar installationen.

Cinderella Travel Diesel kan installeras i husbilar, husvagnar, släpvagnar och fritidsbåtar. Vissa ytterligare åtgärder måste vidtas vid installation i båtar.

De temperaturer som anges i dessa instruktioner är de maxtemperaturer som kan förväntas vid en korrekt installation. Om installationen görs på ett olämpligt/felaktigt sätt kan temperaturerna bli högre.

GARANTI

Garantin på Cinderella Travel gäller i tre (3) år men om toaletten monteras felaktigt blir garantin ogiltig. En felaktig installation kan påverka följande:

- Behovet av service
- Förbränningseffektivitet
- Toalettens eller delarnas livslängd
- Garantin

PLANERA INSTALLATIONEN

Innan du börjar ska du planera för ett antal viktiga faktorer och moment, nämligen:

- Kontrollera att det finns tillräckligt med utrymme runt toaletten så att den enkelt kan användas och service och underhåll utföras
- Dragning och montering av frånluftsslang genom taket
- Dragning och montering av tilluftsslang genom golvet
- Luckor för åtkomst till anslutningar
- Dragning av strömkabel
- Dragning av dieselledning och åtkomst till bränsletank
- Kontrollpanelens placering

MONTERING

RITNING AV EN INSTALLATION



Bild 1

TOALETTENS PLACERING

Till toaletten hör en modul som ska byggas in i väggen. Man kan även bygga en låda runt modulen. Rekommendationen är att lämna ett avstånd på cirka 5 mm mellan modulen och bakomliggande vägg. Vi rekommenderar en panel som är 8 mm tjock eftersom en tjockare skiva minskar utrymmet för isolering runt frånluftsslangen. Det måste finnas tillräckligt med utrymme för att isoleringen ska fungera som avsett.

Om golvet är av gjuten hårdplast, och toaletten därför inte kan placeras på önskad plats, kan materialet behöva avlägsnas och ett nytt golv monteras, såvida det inte går att modifiera delar av golvet. Tänk på att askbehållaren måste tömmas regelbundet och att det därför måste finnas ett fritt utrymme på minst 40 cm framför toaletten. På vardera sidan om toaletten ska det vara minst 5 cm ledigt utrymme, men gör om möjligt utrymmet större för komfortens skull.

Toaletten fästs i golvet vid fyra fästpunkter. Ta ur askbehållaren så att du kommer åt dem. Om det finns golvvärme i rummet ska säkerhetsåtgärder vidtas innan toaletten fästs i golvet. Vi rekommenderar att toalettpåsar placeras så att de enkelt kan nås och användas korrekt. Återförsäljaren/tillverkaren erbjuder två olika typer av påshållare.

FRÅNLUFT

Frånluftsslangen med isolering matas genom takgenomföringen till toaletten och fästs i varje ände med de kraftiga slangklämmor som medföljer i monteringspaketet. Undvik så långt det går att dra slangen horisontellt (max. 60 cm) eller att böja den eftersom det då kan uppstå ett mottryck som med tiden ökar belastningen på toaletten, vilket kan leda till överhettning. Böj inte slangen mer än nödvändigt. Det får aldrig förekomma negativa vinklar eller skarpa krökar på 90° eftersom produkten då kan överhettas. Isoleringen får inte pressas samman eftersom isoleringsförmågan då påverkas. Den ska också tätas noga i båda ändar. Vid toalettstolen och genomföringen ska frånluftsslangen tätas med tätningspasta så att läckage förhindras.

Ovanpå takgenomföringen monteras den skorstensåpa som medföljer toaletten.

Om det finns större föremål inom en meter från skorstensåpan, eller om det ligger snö på taket som kan förhindra luftflödet, ska en förlängningsdel monteras mellan genomföringen och skorstensåpan.

Den flänsförsedda rördelen ska placeras på en plan yta på taket så att det går att tätas ordentligt. Se ut en lämplig plats där flänsen ligger plant mot taket och gör ett hål i taket med en 83 mm hålsåg. Se till att det inte finns några elledningar i taket som kan skadas av borrar.

Lägg en lämplig mängd tätningsmedel mellan flänsen och taket för att förhindra vatteninträning.

Takgenomföringen uppfyller materialkraven enligt EN 1.4016. Vidta nödvändiga försiktighetsåtgärder för att undvika galvanisk korrosion. Fäst den flänsförsedda rördelen med lämpliga skruvar av rostfritt stål.

TILLUFT

Tilluftsslangen finns i förpackningen med monteringsstillbehör. Gör hål i golvet med en 83 mm hålsåg. Ett särskilt golvmunstycke för dubbla golv finns som tillval. Om golvet är dubbelt är det viktigt att se till att lufttillförseln blir god. När du installerar inloppsluften med slangen, fäst luftinloppskassetten av plåt som levereras med apparaten i botten av inbyggnadsmodulen och fäst slangen på denna kassett.

Om exempelvis hjulhuset är i vägen så att slangen inte kan dras rakt ner kan den dras förbi, men se till att slangen bara böjs lätt och att sträckan blir så kort som möjligt. Maxlängd för slangen är 120 cm. Avsluta med golvmunstycket under golvet. Slangen kan isoleras om så önskas.



Bild 2

Luftgaller kan monteras i både golvet och väggen, men se till att ljusöppningen är minst 50 cm² och att vatten inte kan tränga in. Observera att det är bättre att placera intaget i golvet än i väggen. Om toaletten ska användas i en miljö där det under långa perioder av året är mycket kallt kan det uppstå kondens på toalettens utsida. Det kan vara en fördel att förvärma den ingående luften. Koppla då en radiator till uppvärmningssystemet för att värma upp luften.

TILLUFT I BÅTAR

Installation i båtar kräver att luftintaget leds uppåt. Begränsningar i längd och böjar kan kräva att du ökar inloppsslangens diameter. Rekommenderad storlek är 100 mm i diameter för längd över 1,2 m och mer än två böjar. Den maximala längden på inloppsslangen är 2 m. Luftintag kan också tas från intilliggande rum om det finns tillräcklig ventilation. Minskat luftflöde kommer att resultera i otillräcklig förbränning och förkortad livslängd på toaletten.

DIESEL INSTALLATION

Diesel tillförs genom ett 4 mm rör direkt till toaletten med anslutning ovanpå inbyggnadsmodulen. Anslutning till bränsletanken måste ske i samarbete med biltillverkaren och måste tas från ett reservuttag från tankgränssnittet. Om det inte finns något reservuttag rekommenderas en anslutning till en dieselreturledning. Anslut inte till matningsledningen, eftersom detta kan störa motorns dieseltillförsel. Dieselpumpen måste placeras nära dieseltanken och bränsleledningen måste undvika varma områden som avgasrör etc. Se till att montera dieselpumpen med pilen pekande mot toaletten och monterad i gummifästet som levereras med toaletten. Pumpen ska inte monteras horisontellt, den behöver minst 15 graders lutning för att fungera korrekt. Bränsleledningen och strömkabeln måste säkras med buntband. Om det finns ett behov av att förlänga bränsleledningen, ska totallängden inte överstiga 13 meter. Pumpen bör också installeras på en låg höjd i förhållande till tanken, för att inte öka arbetsbelastningen för pumpen över maximal kapacitet. Diesel måste vara av fordonskvalitet för att säkerställa korrekt drift.



Bild 3

Använd den medföljande dieselledningen från pumpen till toaletten, 4 mm yterdiameter och 2 mm innerdiameter. För bränsleledningen från dieseltanken till pumpen måste installationen göras med en ledning till tanken eller returledningen. Vi rekommenderar samma storlek som den medföljande bränsleledningen.

ELEKTRISK INSTALLATION OCH DC/DC-OMVANDLARE

Toaletten behöver en stabil tillförsel av el, minst 12V hela tiden. För att säkerställa att den tillförda spänningen är tillräckligt hög måste ledningarna ha tillräckligt stora mått och DC/DC-omvandlaren måste installeras nära toaletten.

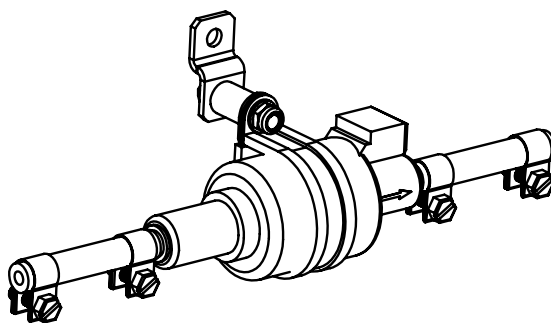
12 V KABELDRAGNING				
Längd på matningsledningar	0-4 m	4-7 m	7-11 m	11-17 m
Erforderlig diameter	1,5 mm ² / 15 AWG	2,5 mm ² / 13 AWG	4 mm ² / 11 AWG	6 mm ² / 9 AWG

INSPEKTIONSLUCKA

Det måste finnas åtkomst till toppen av den inbyggda modulen för enkel åtkomst till anslutningar. Detta möjliggör årlig inspektion.

KONTROLLPANEL OCH DISPLAY

Se ut en lämplig plats för kontrollpanelen.

Gör en öppning för signal- och displaykabeln och dra

kablarna genom. Signalkabeln är en platt kabel med ca 20 mm bredd och displaykabeln är rektangulär, ca 15 mm bred.

Anslut respektive kabeln med kontrollkablarna från toaletten och fäst därefter kontrollpanelen. **Signalkabeln kan anslutas på två sätt, men bara ett sätt är korrekt.** Om du får ett rött ljus och inte ett grönt, anslut signalkabeln igen åt motsatt håll. Kablarna är ca 150 cm långa.



Bild 4

ANSLUTNING, AVLÜFTING OCH TEST AV TOALET

Avluftningsprocedur under installationen, innan du lägger till väggpaneler och stänger luckor. Följande avluftningsprocedur måste följas före första uppstart och efter en torrkörning.

Denna procedur kan endast utföras med askbehållaren borttagen. Se till att kontrollpanelen är ansluten och slå på apparaten. Efter uppstart håller du ned menyknappen på kontrollpanelen i 5 sekunder. Detta kommer att ta upp menyn. Tryck på menyknappen för att bläddra nedåt i listan tills "bleeding the fuel line" är markerat. Tryck och håll ned "start"-knappen (nedåtpil) för att bekräfta och börja driva pumpen.

Pumpen stannar när du slutar hålla i knappen. När dieseln nästan har nått brännaren, stoppa pumpen och sätt tillbaka askbehållaren, försök att starta en förbränning. Brist på luftning av bränsleledningen kommer att kräva upp till 5-8 misslyckade uppstarter innan bränsleledningen är fylld. Brist på avluftning eller pumpning av diesel hela vägen in i brännaren kan orsaka ett vått glödstift och lukt. Vått bränsle kan sedan observeras i askbehållaren. På grund av det våta glödstiftet kommer inte upprepade startförsök att lyckas om inte brännaren först torkas genom att aktivera glödstiftet. Se bruksanvisningen för instruktioner om hur du torkar glödstiftet.

- Kontrollera om det finns bränsleläckage på matningsledningen
- Kontrollera bränslenivån på tanken, normalt över 1/4 full för att säkerställa matning från returslangen eller reservutloppet
- Öppna och stäng toalettlocket
- tarta förbränning på kontrollpanelen
- Du kan ha få feltändringar på grund av luft i bränsleledningen efter installation eller torrkörning
- Vänta 2-3 minuter för kontinuerlig förbränning
- Stoppa förbränningen genom att trycka på "start"-knappen tills ett långt pip hörs (ca 9 sek)

OBSERVERA!

Alternativet "bleeding the fuel line" i menyn kommer endast att vara tillgängligt om alla kriterier är uppfyllda;

- Toalettstaket lyfts bort
- Askbehållaren tas ur
- Huvudfläkten är anslutad.
- Temperaturen i systemet är på säker nivå

SLUTFÖRANDE AV INSTALLATION

Justera dockningsramen så att utrymmet runt det yttre höljet är jämnt. Vissa justeringar kan behöva göras. Observera: dockningsramen är avsedd att monteras bakom stålplattan på toaletten. Detta för att utrymmet mellan det yttre höljet och dockningsramen ska bli större när höljet är upplyft. Kontrollera att inga delar kommer i kontakt med varandra när höljet lyfts upp. När toaletten har testats ska paneler monteras och luckor stängas. Montera kontrollpanelen om detta ännu inte gjorts.

MÅTT

URTAGSMÅTT I BAKVÄGG

Följande mått fungerar som en riktlinje för utskärning i rummets innervägg, bakom där Cinderella Travel kommer att placeras. Fäst toaletten på väggen med hjälp av de förberedda hålen i toalettens metallram och dockningsramen.



Bild 5

MÅTT FÖR SKALELEVATOR

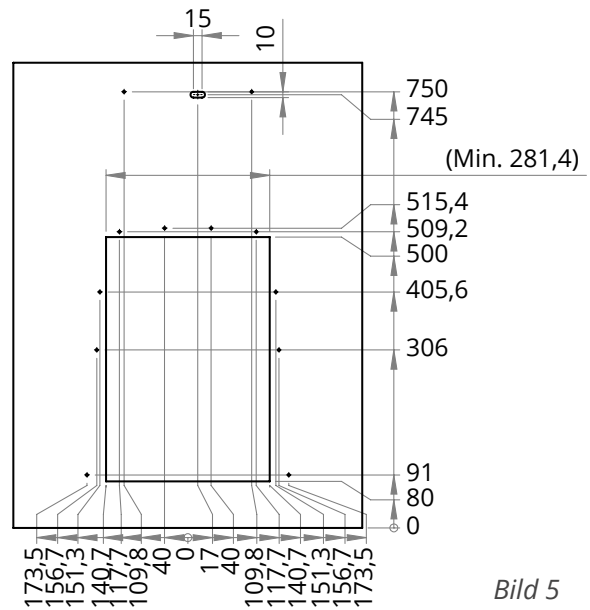

Bild 6

ANSLUTNINGSPUNKTER FÖR GOLV

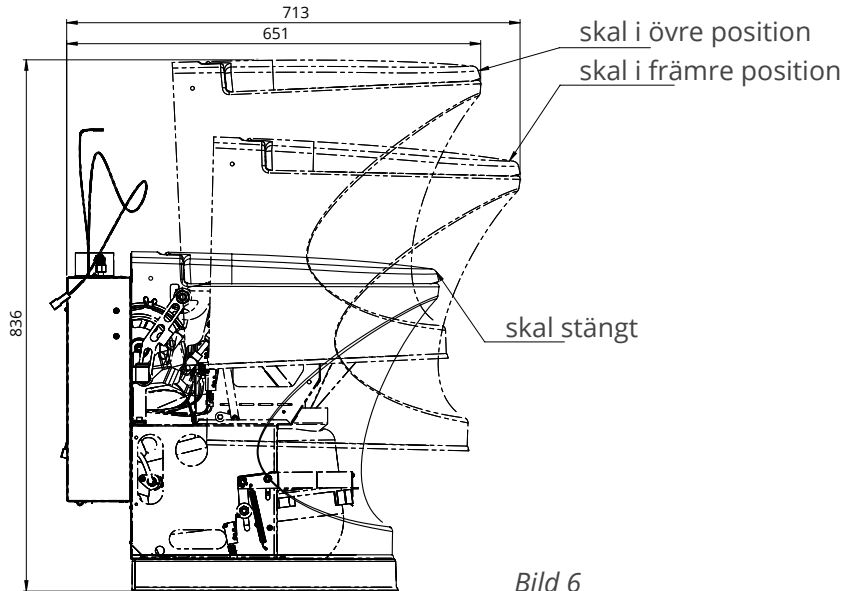

Bild 7

TEKNISK INFORMATION

TOALETTENS MÅTT	
Vikt	20 kg
Höjd	540 mm
Sitthöjd	490 mm
Bredd	390 mm
Djup	590 mm
Kapacitet	3-4 besök per timme
Maxdjup upplyft hölje	613 mm + 100 mm inbyggnadsmodul
Maxhöjd upplyft hölje	845 mm

TEKNISKA SPECIFIKATIONER, ELEKTRONIK	
Matningsspänning	11-14,5 V DC
Röd kabel	Positiv
Säkring	20 A
Maximal strömbelastning	15 A
Förbränningseffekt	1,5 A
Kabeldiameter	Min. 4,0 mm ² (Se "12 V Kabeldragning")

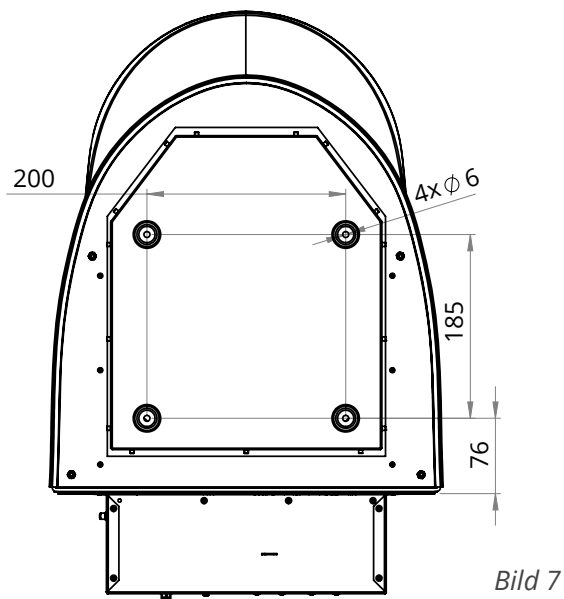
TEKNISKA SPECIFIKATIONER	
Inre diameter, frånluftssläng	60 mm
Isoleringstjocklek	13 mm, cirka 102 mm diameter
Maxtemperatur frånluft	118 °C
Maxtemperatur yttre isolering	55 °C
Hålsågsdiameter för takgenomföring	83 mm
Maxlängd för frånluftssläng	250 cm
Maxtemperatur inbyggnadsmodul	74 °C vid 45 °C tilluftstemperatur

TEKNISKA SPECIFIKATIONER, DIESELFÖRSÖRJNING	
Diameter på dieseltillförselslangen	4 mm yttre, 2 mm insida
Längd på dieseltillförselslang	5 meter
Dieselpump spänning	12 V
Typ av diesel	Diesel av fordonskvalitet / HVO100
Användning av diesel	1,0 - 2,5 dl per förbränning, beroande på användningsmönster

TEKNISKA SPECIFIKATIONER, LUFTINTAG	
Diameter tilluftssläng	75 mm
Maxlängd tilluftssläng	120 cm
Minimistorlek galler	50 cm ² ljusöppning
Luftförbrukning under förbränning	52 m ³ /tim

TRÅD

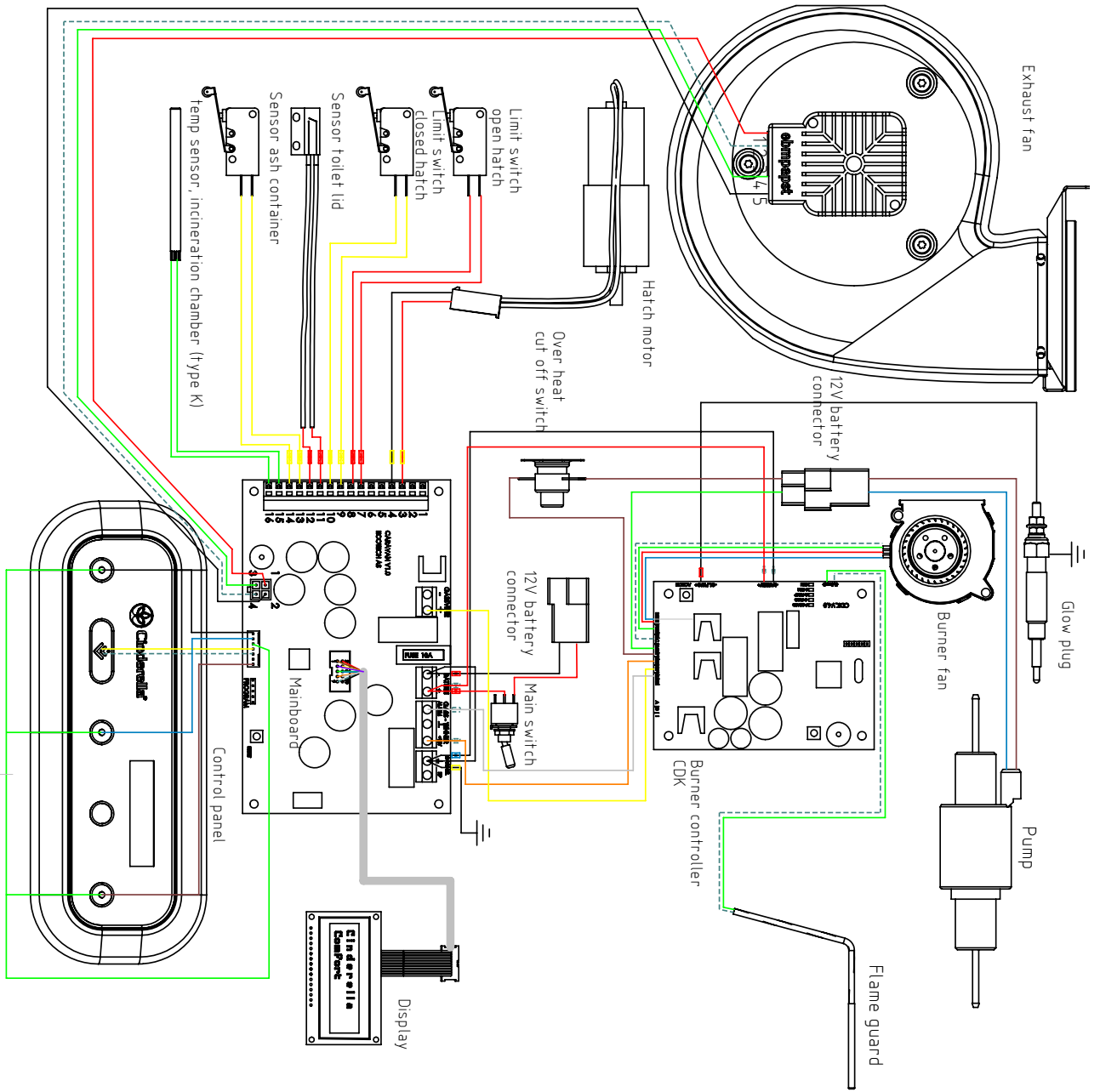

Red
Yellow
Blue
Black
Green
Orange
Brown
White
Grey

INNEHÅLL I TOALETTFÖRPACKNINGEN

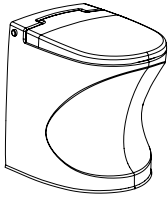

Cinderella Travel



Takgenomföring med fläns (EN 1.4016) (100630)



Dockningsram (101341)



Skorstenskåpa (100629)



Vinterforlängelse (100631)



Betjeningspanel (102246)



Toalettposer (100702)



3 stk. skruer i rustfritt stål til pipehatt, 3. stk. til vinterforlängelse (M4x6) (101014)



Kassett for innluft (100648)

Bränslepump (102245)

Bränsleslang nylon 4mm(101530)
Kabel för bränslepump (102252)

INNEHÅLL I MONTERINGSPAKETET



Tilluftsläns (100985)



Tilluftsslang (100986)



Frånluftsslang (100561)



Isolering för tilluftsslang (101608)



Kontaktdon för strömkabel (100422+100423)



Klämma för tilluftsslang (100253)



Klämma för frånluftsslang (100394)

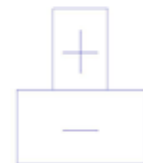

Polaritet för kontaktton

TILLVAL, MEDFÖLJER EJ



Hållare för toalettpåsar, stål (100316)



Hållare för toalettpåsar, plast (100443)

SISÄLTÖ

Yleistä tietoa	3
Huomautus.....	3
Takuu.....	3
Asennuksen suunnittelu	3
Asennus	4
Havainnekuva asennuksesta.....	4
Käymälän sijoittaminen	4
Poistoilma	4
Tuloilma	5
Diesel-liitännän asennus.....	5
Sähköasennus ja DC-DC-muunnin	6
Tarkastusluukku.....	7
Ohjauspaneeli ja näyttö	7
Käymälän liittäminen ja testaus.....	7
Lopullinen asennus	7
Mitat	8
Takaseinän aukon mitat.....	8
Kotelon nostimen mitat	8
Lattiakiinnityspisteet	8
Tekniset tiedot	9
Johdotuskaavio	10
Käymäläpakkauksen sisältö	11
Asennustarvikepakkauksen sisältö	11

Asennettavan Cinderella Travelin sarjanumero:

YLEISTÄ TIETOA



On tärkeää, että luet tämän oppaan alusta loppuun ja tutustut kaikkiin Cinderella Travelin asennukseen liittyviin yksityiskohtiin ennen dokumentoinnin ja asennuksen aloittamista.

Cinderella Travel Diesel voidaan asentaa matkailu- ja retkeilyautoihin, asuntovaunuihin ja huviveneisiin. Veneisiin asennettaessa jotkin lisätoimet saattavat olla tarpeen.

Ohjeissa ilmoitetut lämpötilat ovat odotettavissa olevia enimmäislämpötiloja, mikäli asennus suoritetaan oikein. Väärä/virheellinen asennus voi aiheuttaa korkeampia lämpötiloja.

TAKUU

Jos asennus tehdään väärin, Cinderella Travelin kolmen (3) vuoden takuu mitätöityy. Virheellinen asennus voi vaikuttaa haitallisesti seuraaviin seikkoihin:

- huoltovälit
- polttoteho
- käymälän tai sen osien käyttöikä
- takuu.

ASENNUKSEN SUUNNITTELU

Ennen kuin aloitat, tee suunnitelma, joka kattaa tärkeät perusasiat. Näitä ovat seuraavat:

- Muista tarkistaa, että käymälän ympärillä on riittävästi tilaa sen vaivatonta käyttöä, huoltoa ja kunnossapitoa varten
- Poistoletkun asennus ja läpivienti kattoon
- Ilmanottoletkun asennus ja läpivienti lattiaan
- Luukut, joista pääsee käsiksi liitäntöihin
- Sähköjohdon reititys
- Diesel-linjan reititys ja pääsy polttoainesäiliöön
- Ohjauspaneelin sijainti

ASENNUS

HAVAINNEKUVA ASENNUKSESTA



Kuva 1

KÄYMÄLÄN SIOITTAMINEN

Käymälässä on sisärakennemoduuli, joka on asennettava seinään. Sen ympärille voi myös tehdä kotelon. Sisärakennemoduulin ja takaseinän väliin on suositeltavaa jättää noin 5 mm vapaata tilaa. Huomaa, että suositeltu paneelin paksuus on 8 mm. Jos paneeli on paksumpi, poistoletkun eristykselle jää vähemmän tilaa. Eristykselle on jätettävä riittävästi tilaa, jotta eristysominaisuudet säilyvät.

Jos lattia on valettu kovasta muovimateriaalista ja estää käymälän asentamisen haluamaasi paikkaan, materiaalin irrottaminen ja uuden lattian asentaminen voi olla tarpeen, mikäli lattian osia ei voida muokata. Ota huomioon, että tuhkasäiliö on tyhjennettävä säännöllisesti. Tätä varten käymälän edessä on oltava vähintään 40 cm tilaa. Käymälän sivuilla on oltava vähintään 5 cm vapaata tilaa, mutta tätä suurempi tila parantaa käyttömukavuutta.

Käymälä kiinnitetään lattiaan neljästä kohdasta. Niihin pääsee käsiksi irrottamalla tuhkasäiliön. Jos kylpyhuoneessa on lattialämmitys, toimi varovasti kiinnittäessäsi käymälää lattiaan. Suosittelemme myös sijoittamaan suojapussit käymälän läheisyyteen, jotta niitä on helppo käyttää ja varmistetaan asianmukainen käyttö. Jälleenmyyjältä/valmistajalta on saatavana kahta erilaista suojapussitelinettä.

POISTOILMA

Poistoletku eristeineen syötetään katon läpivientilaipasta käymälään ja kiinnitetään kummastakin päästä asennussarjaan sisältyvällä vahvalla letkunkiristimellä. Mikäli mahdollista, vältä vaakasuoria välejä (enint. 60 cm) ja mutkia, sillä tällöin muodostuu vastapainetta, joka kuormittaa käymälää pitkällä aikavälillä ja voi aiheuttaa ylikuumentumista. Mutkien tulee olla mahdollisimman loivia. Alaspäin suuntautuvia tai jyrkkiä 90 asteen mutkia ei saa missään tapauksessa olla, sillä nämä johtavat tuotteen ylikuumentumiseen. Eristettä ei saa puristaa, sillä tämä heikentää eristystä, ja erityisesti on huolehdittava molempien päiden kunnollisesta tiivistyksestä. Vuotojen välttämiseksi poistoletkun ympärille on levitettävä tiivistystahnaa, kun letku asennetaan käymälään ja läpivientilaippaan.

Katon läpivientilaipan päälle asennetaan käymäläpakkaukseen sisältyvä piipunhattu. Jos metrin säteellä piipunhatusta on suurehkoja esineitä tai katolla on lunta, joka voi estää ilman virtausta, laipan ja piipunhatun väliin on asennettava jatke.

Läpivientilaippa on sijoitettava tasaiseen kohtaan katolla, jotta läpiviennistä tulee tiivis. Etsi sopiva kohta, jossa laippa tulee hyvin kosketuksiin katon kanssa, ja tee kattoon reikä 83 mm:n reikäsaamalla. Ole varovainen, ettet osu sähköjohtoihin. Varmista, että laitat tarpeeksi tiivistysainetta laipan ja katon väliin, jotta vesi ei pääse sisään. Katon läpivienti on materiaalilaatua EN 1.4016. Tee tarpeelliset varotoimet galvaanisen korroosion estämiseksi. Kiinnitä katon läpivientilaippa sopivilla ruostumattomilla teräsruuveilla.

TULOILMA

Asennuspakkaukseen sisältyy tuloilmaletku. Sen lattia-asennukseen käytetään 83 mm:n reikäsahaa. Lisävarusteena on saatavana lattiasuutin kaksinkertaisia lattioita varten. Harkitse ilmansyöttöä kaksinkertaiseen lattiakoteloon, jotta ilmavirtaus olisi riittävä. Jos tuloilma-asennus toteutetaan letkulla, kiinnitä laitteen mukana toimitettu metallinen tuloilmakasetti sisärakennemuodulin pohjaan ja kiinnitä letku kasettiin.

Jos pyöräkotelo tai jokin muu estää letkua menemästä suoraan alas, se voidaan ohittaa, mutta varmista, että letkua taivutetaan loivasti ja mahdollisimman lyhyeltä matkalta. Letkun pituus saa olla enintään 120 cm. Asennus viimeistellään lattian ulkopuolen alle asennettavalla lattiasuuttimella. Letku voidaan tarvittaessa eristää.



Kuva 2

Sekä lattiassa että seinässä voidaan käyttää ilmaritilää, mutta varmista, että aukon koko on vähintään 50 cm² ja että vettä ei pääse sisään. Huomaa, että lattia ilmanottoa pidetään seinään asennettavaa ratkaisua parempana. Jos käymälää käytetään suurin osa vuodesta viileässä ilmastossa, jossa on pitkiä erittäin kylmiä kausia, käymälän ulkopuolelle voi tiivistyä kosteutta. Tällöin tuloilman lämmityksestä voi olla hyötyä. Se voidaan toteuttaa auton lämmitysjärjestelmään liitetyllä lämpöpatterilla.

TULOILMA VENEISSÄ

Veneissä asennus edellyttää tuloilman reitittämistä ylöspäin. Pituutta ja mutkia koskevat rajoitukset voivat edellyttää suurempaa tuloilmaletkun halkaisijaa. Suositeltu halkaisijan koko on 100 mm, kun pituus on yli 1,2 metriä ja mutkia on enemmän kuin kaksi. Tuloilmaletkun enimmäispituus on 2 metriä. Tuloilma voidaan ottaa myös viereisestä huoneesta, mikäli ilmanvaihto on riittävä. Jos tuloilman virtaus pienenee, palaminen on puutteellista ja aiheuttaa käymälän käyttöiän lyhenemisen.

DIESEL-LIITÄNNÄN ASENNUS

Dieseliä syötetään 4 mm:n putkesta suoraan käymälään, kun liitäntä on sisärakennemuodulin päällä. Liitäntä polttoainesäiliöön on suunniteltava yhdessä autovalmistajan kanssa, ja se on toteutettava säiliön liitännän varalähdöstä. Jos varalähtöä ei ole käytettävissä, suosittelemme liitintä dieselin paluuputkeen. Älä liitä syöttöputkeen, sillä muuten dieselin syöttö moottoriin voi häiriintyä. Diesel-pumppu on sijoitettava dieselsäiliön lähelle, ja polttoaineputkea ei saa sijoittaa lähelle kuumia alueita, kuten pakojärjestelmää tms. Varmista, että asennat dieselpumpun siten, että nuolimerkki osoittaa kohti käymälää. Käytä asennukseen mukana toimitettuja kumikiinnikkeitä. Pumpua ei saa asentaa vaakatasoon, sillä toimiakseen oikein sen on oltava kallistettuna vähintään 15 astetta. Polttoaineputki ja virtajohto on varmistettava nippusiteillä ja polttoaineputkea ei saa jatkaa toimituspituuden yli. Pumppu on asennettava säiliötä alemmas, ettei pumpun kuormitus nouse enimmäiskapasiteettia suuremmaksi. Dieselin on oltava autoihin soveltuvaa tyyppiä, jotta varmistetaan asianmukainen toiminta.

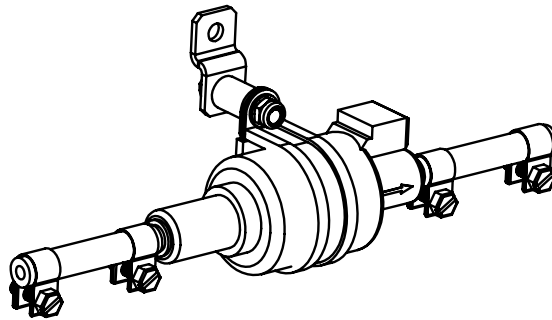

Kuva 3

Käytä mukana toimitettua dieselputkea pumpusta käymälään; ulkohalkaisija 4 mm ja sisähalkaisija 2 mm. Diesel-lähteestä pumpulle tulevassa polttoainelinjassa on oltava yhteys säiliöön tai paluuputki. Suosittelemme samaa kokoa kuin syöttölinjassa.

SÄHKÖASENNUS JA DC-DC-MUUNNIN

Käymälä tarvitsee tasaisen sähkönsyötön, jännitteen on oltava vähintään 12 voltia koko ajan. Jotta varmistetaan riittävän korkea syöttöjännite, johdinten mitoituksen on oltava riittävä, ja käymälän lähelle on asennettava DC-DC-muunnin.

12 V:N JOHDOTUSOPAS				
Syöttöjohtojen pituus	0-4 m	4-7 m	7-11 m	11-17 m
Tarvittava halkaisija	1,5 mm ² / 15 AWG	2,5 mm ² / 13 AWG	4 mm ² / 11 AWG	6 mm ² / 9 AWG

TARKASTUSLUUKKU

Sisärakennemuodulin yläosaan ja liitäntöihin on päästävä helposti käsiksi vuosittaisten tarkistusten suorittamista varten.

Kuva 4

OHJAUSPANEELI JA NÄYTTÖ

Määritä ohjauspaneelille haluamasi paikka. Tee aukko signaali- ja näyttöjohdoille ja vie kaapelit läpi. Signaalikaapeli on lattakaapeli, jonka leveys on n. 20 mm ja näyttökaapeli on suorakulmainen, leveydeltään n. 15 mm. Liitä signaalikaapeli ohjauskaapeliin ja kiinnitä ohjauspaneeli. **Signaalikaapeli voidaan liittää kahdella tavalla, mutta vain yksi tapa on oikea.** Jos punainen valo syttyy vihreän sijaan, liitä signaalikaapeli toisin päin. Kaapelit ovat noin 150 cm pitkiä.



KÄYMÄLÄN LIITTÄMINEN, ILMAUS JA TESTAUS

Ilmaustoimenpiteet asennuksen aikana, ennen seinäpaneelien lisäämistä ja luukkujen sulkemista. Seuraava ilmausmenettely on tehtävä ennen ensimmäistä käynnistystä ja kuivakäytön jälkeen. Tämä toimenpide voidaan suorittaa vain tuhkasäiliön ollessa irrotettuna sen jälkeen, kun polttoaineletku on asennettu säiliöstä WC:hen.

Varmista, että ohjauspaneeli on liitetty ja laite on kytketty päälle. Paina käynnistyksen jälkeen ohjauspaneelin valikkopainiketta 5 sekuntia, jolloin valikko tulee näkyviin. Vieritä luetteloa alas valikkopainiketta painelemalla, kunnes kohta "Bleeding the fuel line" (polttoaineputken ilmaus) on korostettu. Vahvista pumpun käynnistys pitämällä käynnistyspainiketta (nuoli alaspäin) painettuna. Pumppu pysähtyy, kun vapautat painikkeen. Kun diesel on melkein saavuttanut polttimen, pysäytä pumppu, aseta tuhkasäiliö takaisin paikoilleen ja yritä polttoa. Jos polttoaineputkea ei ole ilmattu, käynnistys epäonnistuu 5–8 kertaa ennen polttoaineputken täyttymistä. Ilmanpoisto tai dieselin pumppaus kokonaan polttimeen voi aiheuttaa määrän hehkutulpan. Märkää polttoainetta voidaan sitten havaita tuhkasäiliössä. Jos näin tapahtuu, edes toistuvat käynnistysyritykset eivät onnistu, ellei poltinta kuivata hehkutulpalla. Katso omistajan käsikirjasta ohjeet hehkutulpan kuivaamiseen. Tarkista, onko syöttöputkessa polttoainevuotoja.

- Tarkista polttoaineen määrä säiliössä, yleensä säiliön tulee olla yli ¼ täynnä, jotta varmistetaan syöttö paluuletkusta tai varalähdöstä.
- Avaa ja sulje käymälän kansi.
- Käynnistä poltto ohjauspaneelistä.
- Polttoaineputkessa oleva ilma voi aiheuttaa useita sytytyshäiriöitä asennuksen tai kuivakäytön jälkeen.
- Odota 2–3 minuuttia jatkuvaa polttoa.
- Lopeta poltto painamalla polttopainiketta, kunnes kuulet pitkän äänimerkin (noin 9 s).



Valikkokohta "Bleeding the fuel line" (polttoaineputken ilmaus) on käytettävissä vain, jos kaikki seuraavat perusteet täyttyvät:

- Kotelo on poistettu.
- Tuhkasäiliö on poistettu.
- Päätuuletin on kytketty.
- Järjestelmän lämpötilat ovat turvallisella tasolla.

LOPULLINEN ASENNUS

Sovita kiinnityskehys niin, että ulkokotelon ympärille jää tasaisesti vapaata tilaa. Täydellinen sopivuus saattaa edellyttää joidenkin muutosten tekemistä. Huomaa: kiinnityskehys on tehty asennettavaksi käymälän teräslevyn taakse. Näin ulkokotelon ja kiinnityskehysten väliin jää paremmin tilaa kotelon nostinta käytettäessä. Käytä kotelon nostinta ja varmista, että se ei kosketa mihinkään käytön aikana. Kun käymälä on testattu, asenna paneelit ja sulje kannet. Asenna ohjauspaneeli, jos sitä ei ole asennettu aiemmin.

MITAT

TAKASEINÄN AUKON MITAT

Seuraavat mitat toimivat ohjeena huoneen sisäseinän aukolle, jonka taakse Cinderella Travel sijoitetaan. Kiinnitä käymälä seinään käymälän metallirungon valmiiden reikien ja kiinnityskehysten avulla.

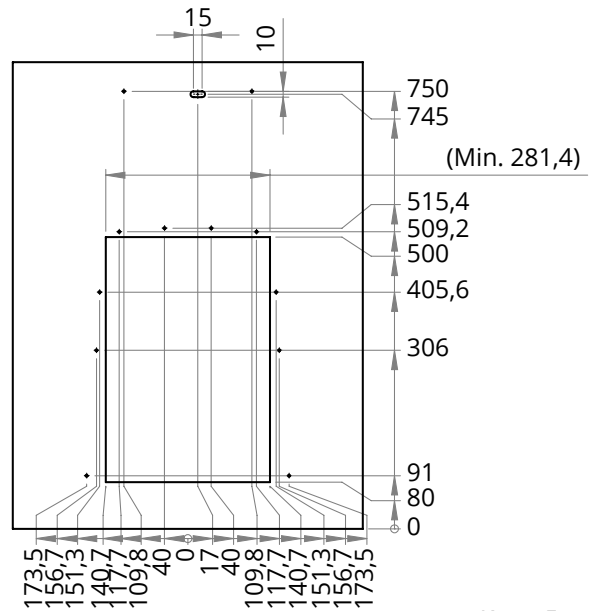

Kuva 5

KOTELON NOSTIMEN MITAT

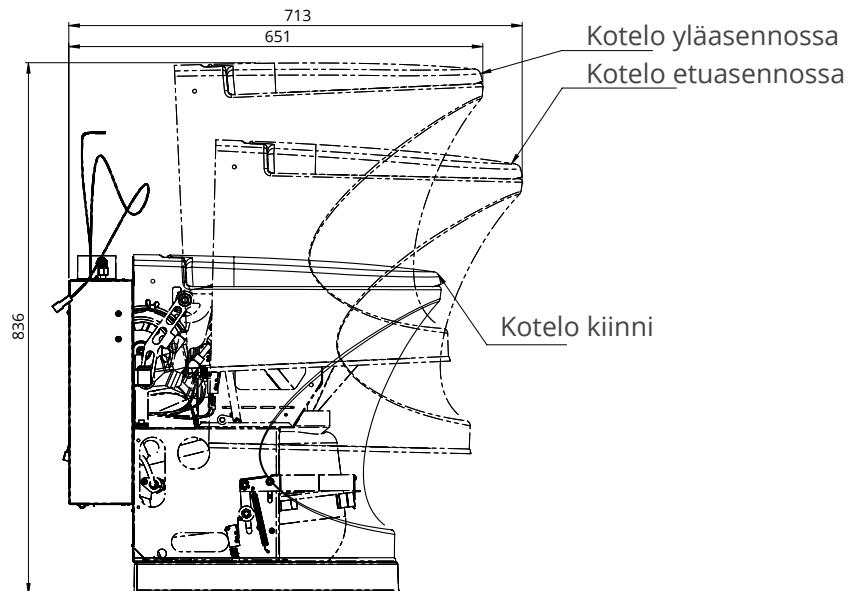

Kuva 6

LATTIAKIINNITYSPISTEET

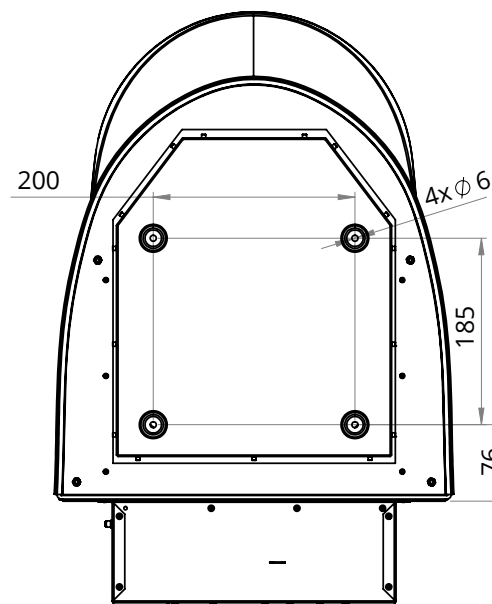

Kuva 7

TEKNISET TIEDOT

KÄYMÄLÄN MITAT	
Paino	20 kg
Korkeus	540 mm
Istuinkorkeus	490 mm
Leveys	390 mm
Syvyys	590 mm
Kapasiteetti	3–4 käyntiä/tunti
Enimmäissyvyys kotelon nostinta käytettäessä	613 mm + 100 mm sisärakennemoduuli
Enimmäiskorkeus kotelon nostinta käytettäessä	845 mm

TEKNISET TIEDOT, SÄHKÖ	
Syöttöjännite	11–14,5 V DC
Punainen kaapeli	Positiivinen
Sulake	20 A
Huippukuormitus	15 A
Polttoteho	1,5 A
Virransyöttökaapelin koko	Suositus: vähintään 4 mm ² (ks. johdotusopas)

TEKNISET TIEDOT	
Poistoletkun sisähalkaisija	60 mm
Eristevahvuus	13 mm, halkaisija noin 102 mm
Poistokaasujen enimmäislämpötila	118 °C
Enimmäislämpötila eristeen ulkopuolella	55 °C
Reikäsaahan halkaisija katon läpivientilaippaa varten	83 mm
Poistoletkun enimmäispituus	250 cm
Sisärakennemoduulin enimmäislämpötila	74 °C, kun syöttölämpötila on 45 °C

TEKNISET TIEDOT, DIESELIN SYÖTTÖ	
Dieselin syöttöletkun halkaisija	4 mm ulko, 2 mm sisä
Dieselin syöttöletkun pituus	5 m
Dieselpumpun jännite	12 V
Dieseltyyppi	Autoihin soveltuva diesel / HVO100
Dieselin kulutus	1,0–2,5 dl polttoa kohti, käyttötavan mukaan

TEKNISET TIEDOT, TULOILMA	
Ilmanottoletkun halkaisija	75 mm
Ilmanottoletkun enimmäispituus	120 cm
Ilmaritilän vähimmäiskoko	50 cm ² :n aukko
Ilmankulutus polton aikana	52 m ³ /h

JOHDOTUSKAAVIO

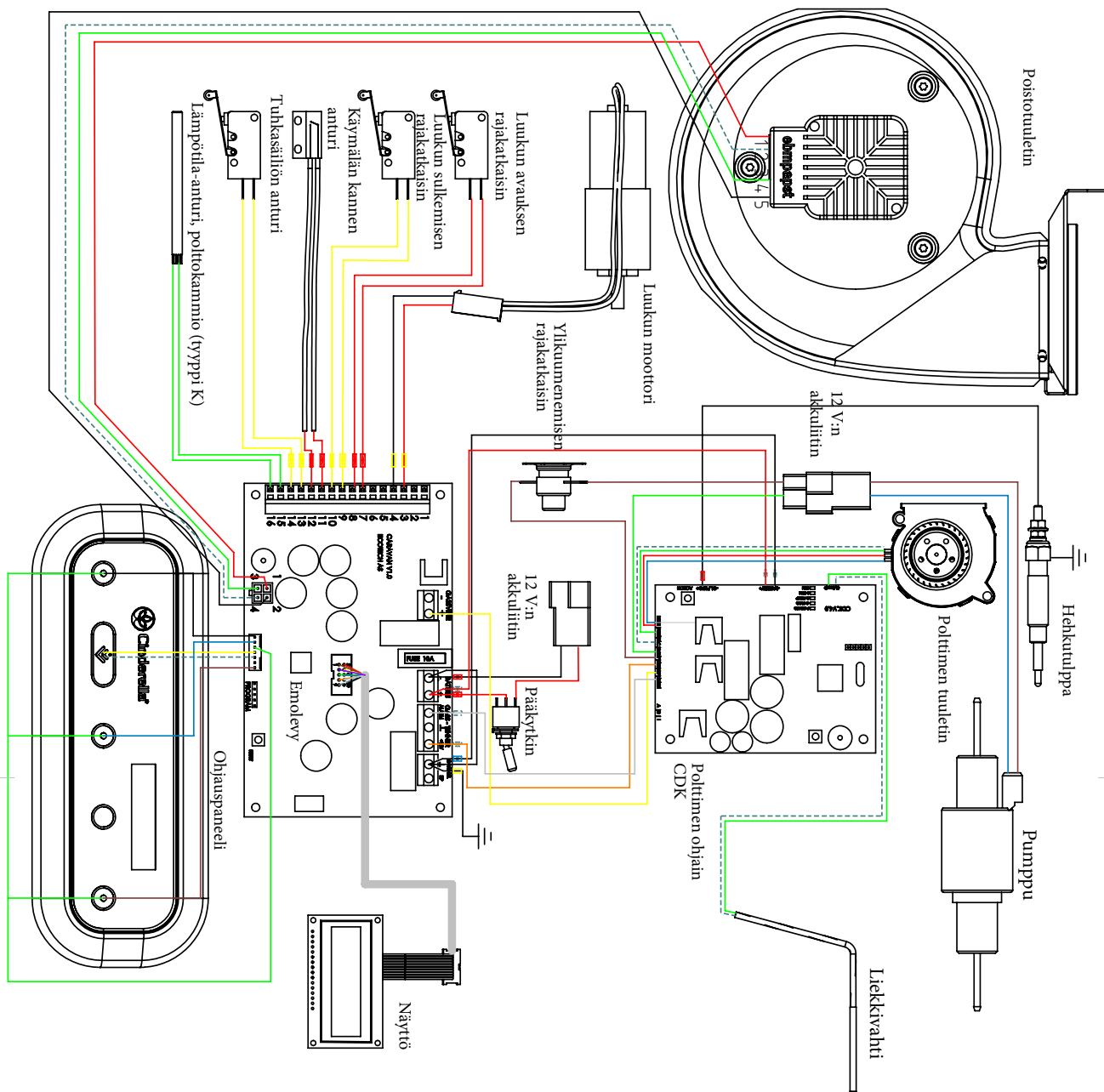

—	Punainen
—	Keltainen
—	Sininen
—	Musta
—	Vihreä
—	Oranssi
—	Ruskea
—	Valkoinen
—	Harmaa

KÄYMÄLÄPAKKAUKSEN SISÄLTÖ

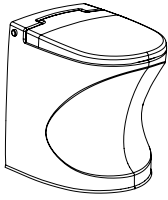

Cinderella Travel



Katons läpivientilaippa (EN 1.4016)
(100630)



Kiinnityskehys (101341)



Piipunhattu (100629)



Talvijatke (100631)



Ohjauspaneeli, jossa on näyttö
(102246)



Suojapussit (100702)



3 kpl ruostumattomia teräsruuveja piipunhattua varten,
3 kpl talvijatketta varten (M4x6)
(101014)



Tuloilmakasetti (100648)

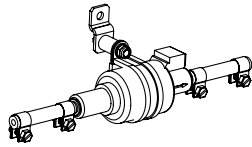

Polttoainepumppu (102245)

Polttoaineletku nailonia, 4 mm
(101530)
Polttoainepumpun kaapeli
(102252)

ASENNUSTARVIKEPAKKAUKSEN SISÄLTÖ



Syöttölaippa (100985)



Syöttöletku (100986)



Poistoletku (100561)



Poistoletkun eriste
(101608)



Sähköjohdon liitin
(100422+100423)



Tuloilmaletkun kiristin (100253)



Poistoletkun kiristin (100394)

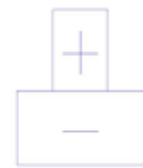

Liittimen napaisuus

LISÄVARUSTEET, EI SISÄLLY TOIMITUKSEEN



Teräksinen suojapussiteline
(100316)



Muovinen suojapussiteline
(100443)

INHALT

Allgemeine Informationen	3
Hinweis.....	3
Garantie	3
Planung der Installation.....	3
Installation	4
Skizze einer Installation	4
Aufstellung der Toilette.....	4
Abluft.....	4
Zuluft	5
Diesel-installation	5
Elektroinstallation und der DC/DC-wandler	6
Inspektionsklappe	6
Bedienpanel & Display.....	6
Anschluss und Test der Toilette.....	7
Endgültige Installation	7
Abmessungen	8
Ausschnittmaß in der Rückwand	8
Maße der Hubvorrichtung der Außenhülle	8
Bodenanschlusspunkte.....	8
Technische Daten	9
Schaltplan	10
Lieferumfang der Toilettenbox	11
Lieferumfang der Installationsbox	11

Installation von Cinderella Travel (Seriennummer):

ALLGEMEINE INFORMATIONEN



Es ist wichtig, diese Anleitung von Anfang bis Ende zu lesen und alle Details der Installation der Cinderella Travel zu prüfen, bevor Sie mit der eigentlichen Dokumentation und Installation beginnen.

Cinderella Travel Diesel kann in Wohnmobilen, Caravans, Anhängern und Freizeitbooten eingebaut werden. Beim Einbau in Boote müssen einige zusätzliche Maßnahmen ergriffen werden.

Die in der Anleitung angegebenen Temperaturen sind die maximalen Temperaturen, die Sie bei ordnungsgemäßer Installation erwarten können. Fehlerhafte Installation kann zu höheren Temperaturen führen.

GARANTIE

Die dreijährige Garantie der Cinderella Travel erlischt, wenn festgestellt wird, dass eine unsachgemäße Installation durchgeführt wird. Unsachgemäße Installation kann sich auf Folgendes auswirken:

- Service-Intervalle
- Verbrennungseffizienz
- Lebensdauer der Toilette oder Teile
- Garantie

PLANUNG DER INSTALLATION

Bevor Sie beginnen, sollten Sie einen Plan erstellen, um einige wichtige Dinge zu klären. Dazu gehören:

- Vergewissern Sie sich, dass um die Toilette herum ausreichend Platz vorhanden ist, um die Benutzung und den Zugang für Service und Wartung zu erleichtern
- Abgasschlauch durch die Decke führen und montieren
- Zuluftschlauch durch den Boden führen und montieren
- Klappen für den Zugang zu Verbindungen
- Führung des Stromkabels
- Verlegung der Dieselleitung und Zugang zum Kraftstofftank
- Position des Bedienpanels

INSTALLATION

SKIZZE EINER INSTALLATION



Abbildung 1

AUFSTELLUNG DER TOILETTE

Die Toilette verfügt über ein Einbaumodul, das in die Wand eingebaut werden muss. Sie können auch eine Box rund um das Einbaumodul erstellen. Ein Abstand zwischen Einbaumodul und Rückwand wird empfohlen, ca. 5 mm. Bitte beachten Sie, dass die empfohlene Plattendicke bei 8 mm liegt und eine dickere Platte den Platz für die Isolierung um den Abgasschlauch reduziert. Um die Dämmeigenschaften zu erhalten, muss ausreichend Dämmfläche erhalten bleiben.

Behindert ein Fußboden aus hartem Kunststoff die Aufstellung der Toilette an der bevorzugten Stelle, kann das Entfernen des Fußbodenmaterials und die Installation eines neuen Fußbodens erforderlich sein. Es sei denn, Teile des Fußbodens lassen sich verändern. Dabei nicht vergessen: Der Aschebehälter ist regelmäßig zu entleeren, was mindestens 40 cm Platz vor der Toilette erfordert. Auf jeder Seite der Toilette müssen mindestens 5 cm Abstand sein. Für mehr Komfort ist mehr Platz vorzusehen.

Die Toilette hat vier Befestigungspunkte zum Boden. Entfernen Sie den Aschebehälter, um Zugang zu erhalten. Wenn das Bad über eine Fußbodenheizung verfügt, treffen Sie Vorsichtsmaßnahmen bei der Befestigung der Toilette am Boden. Wir empfehlen auch, Beutel in der Nähe der Toilette zu platzieren, um eine einfache und korrekte Benutzung zu gewährleisten. Zwei verschiedene Beutel sind erhältlich.

ABLUF

Das Abgasrohr mit Dämmung wird vom Dachabdichtungsflansch zur Toilette geführt und an jedem Ende mit kräftigen Schlauchschellen befestigt, die im Installationskit enthalten sind. Vermeiden Sie weitestgehend horizontale Verlegung (max. 60 cm) und Biegungen, da das Gegendruck erzeugt und im Laufe der Zeit zu höherer Belastung der Toilette und zu Überhitzung führen kann. Biegungen sollten so leicht wie möglich sein. Unter keinen Umständen sollte es negatives Gefälle oder 90°-Biegungen geben, da das zur Überhitzung des Produkts führt. Die Isolierung darf nicht gestaucht werden, da dass die Dämmwirkung beeinflusst. Es muss auch besonders darauf geachtet werden, dass beide Enden gut abgedichtet werden. Der Abgasschlauch sollte an Toilette und Dachabdichtungsflansch mit Dichtungsmasse um den Abgasschlauch herum montiert werden, um Undichtigkeiten zu vermeiden.

Oben auf dem Dachabdichtungsflansch wird ein Schornsteinaufsatz montiert (im Lieferumfang der Toilettenbox). Wenn sich innerhalb eines Meters vom Schornsteinaufsatz größere Objekte befinden oder wenn Schnee auf dem Dach den Luftstrom behindern kann, muss eine Verlängerung zwischen Flansch und Schornsteinaufsatz montiert werden.

Den Dachabdichtungsflansch auf einem flachen Bereich des Daches platzieren, um eine ordnungsgemäße Abdichtung zu gewährleisten. Finden Sie eine geeignete Stelle, an der Flansch guten Kontakt mit

dem Dach hat, und schneiden Sie mit einer 83-mm-Lochsäge ein Loch in das Dach. Seien Sie vorsichtig, wenn Sie das Loch durch das Dach schneiden, um elektrische Kabel zu vermeiden. Achten Sie darauf, genügend Dichtungsmasse zwischen Flansch und Dach zu verwenden, um ein Eindringen von Wasser zu verhindern. Die Materialqualität des Dachabdichtungsflansches erfüllt EN 1.4016. Treffen Sie Vorkehrungen, um galvanische Korrosion zu vermeiden. Befestigen Sie den Dachabdichtungsflansch mit geeigneten Edelstahlschrauben.

ZULUFT

Ein Zuluftschlauch ist in der Installationsbox enthalten. Verwenden Sie eine 83-mm-Löchsäge für den Einbau im Fußboden. Eine optionale Bodendüse ist für Doppelböden erhältlich. Ziehen Sie die Luftzufuhr durch den doppelten Bodenraum für einen ausreichenden Luftstrom in Betracht. Wenn Sie die Zuluft mit dem Schlauch installieren, befestigen Sie die mit dem Gerät gelieferte Lufteinlasskassette aus Blech an der Unterseite des Einbaumoduls und befestigen Sie den Schlauch an dieser Kassette.



Abbildung 2

Wenn der Radkasten oder andere Hindernisse das direkte Hinabführen des Schlauchs verhindern, können diese umgangen werden, aber achten Sie darauf, dass der Schlauch nur leicht gebogen wird und die Biegungen so kurz wie möglich sind. Maximale Schlauchlänge 120 cm. Schließen Sie das Ganze mit einer Bodendüse unter dem Boden im Außenbereich ab. Der Schlauch kann auf Wunsch isoliert werden.

Ein Luftgitter kann sowohl im Boden als auch in der Wand verwendet werden, aber sorgen Sie für einen Strömungsquerschnitt von mindestens 50 cm² und schützen Sie die Vorrichtung vor Wassereintritt. Bitte beachten Sie, dass eine Zufuhr durch den Boden einer Zufuhr durch die Wand bevorzugt wird. Wenn die Toilette zu einem Großteil des Jahres in kaltem Klima und bei extremer Kälte verwendet wird, kann sich Kondenswasser auf der Außenseite der Toilette bilden. Dann kann es von Vorteil sein, die Zuluft vorzuwärmen. Das ist durch den Anschluss eines Heizkörpers zu lösen, der an das Heizsystem angeschlossen wird, das die Luft vorwärmt.

ZULUFT IN BOOTEN

Der Einbau in Boote erfordert eine Verlegung des Lufteinlasses nach oben. Einschränkungen in Bezug auf Länge und Biegungen können es erforderlich machen, dass Sie den Durchmesser des Zulaufschlauchs vergrößern. Die empfohlene Größe beträgt einen Durchmesser von 100 mm für Längen über 1,2 m und mehr als zwei Biegungen. Die maximale Länge der Zuluft beträgt 2 m. Der Lufteinlass kann auch aus dem angrenzenden Raum entnommen werden, wenn genügend Belüftung vorhanden ist. Ein reduzierter Luftstrom führt zu einer unzureichenden Verbrennung und einer verkürzten Lebensdauer der Toilette.

DIESELTANK-INSTALLATION

Der Diesel wird über ein 4-mm-Rohr direkt zur Toilette mit Anschluss an der Oberseite des Einbaumoduls zugeführt. Der Anschluss an den Kraftstofftank muss in Zusammenarbeit mit dem Automobilhersteller erfolgen und muss über eine Ersatzöffnung an der Tankschnittstelle erfolgen. Wenn keine Ersatzsteckdose verfügbar ist, wird ein Anschluss an eine Dieselerücklaufleitung empfohlen. Nicht an die Zuleitung anschließen, da dies die Dieserversorgung des Motors stören kann. Die Dieselpumpe muss in der Nähe des Dieseltanks aufgestellt werden, und die Kraftstoffleitung muss warme Bereiche wie Abgasrohre usw. vermeiden. Achten Sie darauf, dass die Dieselpumpe so montiert ist, dass der Pfeil in Richtung Toilette zeigt und in den mit der Toilette gelieferten Gummihalfterungen montiert ist. Die Pumpe sollte nicht horizontal montiert werden, sie benötigt für eine einwandfreie Funktion eine Neigung von mindestens 15 Grad. Die Kraftstoffleitung und das Stromkabel müssen mit Kabelbindern gesichert werden. Wenn eine Verlängerung der Kraftstoffleitung erforderlich ist, darf die Gesamtlänge 13 Meter nicht überschreiten. Die Pumpe sollte auch in geringer Höhe relativ zum Tank installiert werden, um die Arbeitslast für die Pumpe nicht über die maximale Kapazität hinaus zu erhöhen. Diesel muss von Automobilqualität sein, um einen ordnungsgemäßen Betrieb zu gewährleisten.

Verwenden Sie die mitgelieferte Dieselleitung von der Pumpe zur Toilette, 4 mm Außendurchmesser und 2 mm Innendurchmesser. Für die Kraftstoffleitung von der Dieselquelle zur Zapfsäule muss der Einbau mit einer Leitung zum Tank oder Rücklaufleitung erfolgen. Wir empfehlen die gleiche Größe wie die mitgelieferte Leitung.



Abbildung 3

ELEKTROINSTALLATION UND DER DC/DC-WANDLER

Die Toilette benötigt eine stetige Stromversorgung, mindestens 12 V zu jeder Zeit. Um sicherzustellen, dass die zugeführte Spannung hoch genug ist, müssen die Stromkabel genügend dick sein und der DC-DC-Wandler muss in der Nähe der Toilette installiert werden.

12 V KABELANLEITUNG				
Länge der Stromkabel	0-4 m	4-7 m	7-11 m	11-17 m
Notwendiger Durchmesser	1,5 mm ² / 15 AWG	2,5 mm ² / 13 AWG	4 mm ² / 11 AWG	6 mm ² / 9 AWG

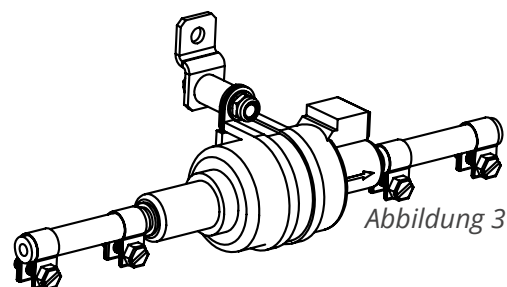
INSPEKTIONSKLAPPE

Für einen einfachen Zugriff auf die Verbindungen muss die Oberseite des integrierten Einbaumoduls zugänglich sein. Dies ermöglicht eine jährliche Inspektion.

BEDIENPANEL & DISPLAY

Finden Sie die gewünschte Position für das Bedienpanel. Erstellen Sie eine Öffnung für das Signal- und Anzeigekabel und verlegen Sie die Kabel durch. Bei der Signalleitung handelt es sich um ein Flachbandkabel mit ca. 20 mm Breite und das Displaykabel ist rechteckig, ca. 15 mm breit. Verbinden Sie die Kabel mit den Steuerkabeln von der Toilette und befestigen Sie das Bedienpanel. Das Signalkabel kann auf zwei Arten angeschlossen werden, aber nur eine Richtung ist korrekt. Wenn Sie ein rotes Licht und kein grünes Licht sehen, schließen Sie das Signalkabel in die entgegengesetzte Richtung wieder an. Die Kabel sind ca. 150 cm lang.



Abbildung 4

ANSCHLUSS UND TEST DER TOILETTE

Entlüftungsvorgang während der Installation, vor dem Hinzufügen von Wandpaneelen und Schließen von Luken. Das folgende Entlüftungsverfahren muss vor dem ersten Start und nach einem Trockenlauf befolgt werden. Dieser Vorgang kann nur durchgeführt werden, wenn der Aschebehälter entfernt ist und die Brennstoffleitung vom Tank zur Toilette installiert wurde. Vergewissern Sie sich, dass das Bedienpanel angeschlossen ist, und schalten Sie das Gerät ein. Halten Sie nach dem Start die Menütaste auf dem Bedienpanel 5 Sekunden lang gedrückt. Daraufhin wird das Menü angezeigt. Drücken Sie die Menü-Taste, um in der Liste nach unten zu scrollen, bis „bleeding the fuel line“ markiert ist. Halten Sie die „Start“-Taste gedrückt (Pfeil nach unten), um zu bestätigen und mit dem Einschalten der Pumpe zu beginnen.

Die Pumpe stoppt, wenn Sie die Taste nicht mehr gedrückt halten. Wenn der Diesel den Brenner fast erreicht hat, stoppen Sie die Pumpe, setzen Sie den Aschebehälter wieder ein und versuchen Sie, eine Verbrennung zu starten. Wenn keine Entlüftung erfolgt oder Diesel vollständig in den Brenner gepumpt wird, kann dies zu einer nassen Glühkerze führen. Im Aschebehälter kann dann nasser Brennstoff beobachtet werden. In diesem Fall sind selbst wiederholte Startversuche nicht erfolgreich, es sei denn, der Brenner wird durch Aktivieren der Glühkerze getrocknet. Anweisungen zum Trocknen der Glühkerze finden Sie in der Bedienungsanleitung.

- Prüfung der Zuleitung auf Kraftstoffleckagen
- Überprüfen Sie den Kraftstoffstand des Tanks, der normalerweise über 1/4 gefüllt ist, um sicherzustellen, dass der Kraftstoff aus dem Rücklaufschlauch oder dem Ersatzauslass gesaugt wird
- Toilettendeckel öffnen und schließen
- Starten Sie die Verbrennung auf dem Bedienpanel
- Es kann zu mehreren Fehlzündungen kommen, die auf Luft in der Kraftstoffleitung nach der Installation oder einem Trockenlauf zurückzuführen sind
- Warten Sie 2-3 Minuten auf eine kontinuierliche Verbrennung
- Stoppen Sie die Verbrennung, indem Sie die „Start“-Taste drücken, bis ein langer Piepton zu hören ist (ca. 9 Sekunden)



HINWEIS!

Die Option „Kraftstoffleitung entlüften“ im Menü ist nur verfügbar, wenn alle Kriterien erfüllt sind.

- Aussenhülle wird entfernt
- Aschebehälter wird entfernt
- Der Hauptlüfter ist angeschlossen
- Die Temperaturen im System sind auf einem sicheren Niveau

ENDGÜLTIGE INSTALLATION

Stellen Sie den Andockrahmen so ein, dass ein gleichmäßiger Abstand um die Außenhülle entsteht. Für den perfekten Sitz sind möglicherweise einige Änderungen erforderlich. Bitte beachten Sie: Der Andockrahmen ist für die Montage hinter der Stahlplatte an der Toilette vorgesehen. Dadurch wird ein besserer Abstand zwischen Außenhülle und Andockrahmen bei der Bedienung der Hubvorrichtung der Außenhülle erreicht. Betätigen Sie den Hubvorrichtung der Außenhülle, um sicherzustellen, dass es während des Betriebs zu keiner Berührung kommt. Wenn die Toilette getestet worden ist, montieren Sie die Platten und schließen die Abdeckungen. Montieren Sie das Bedienpanel, sofern nicht bereits erfolgt.

TECHNISCHE DATEN

MASSE DER TOILETTE	
Gewicht	20 kg
Höhe	540 mm
Sitzhöhe	490 mm
Breite	390 mm
Tiefe	590 mm
Kapazität	3-4 Besuche pro Stunde
Max. Tiefe bei Bedienung der Hubvorrichtung der Außenhülle	613 mm + 100 mm Einbaumodul
Max. Höhe bei Bedienung der Hubvorrichtung der Außenhülle	845 mm

TECHNISCHE DATEN, ELEKTRISCH	
Versorgungsspannung	11-14,5 VDC
Rotes Kabel	Positiv
Sicherung	20 A
Spitzenlast	15 A
Leistungsaufnahme (Verbrennung)	1,3 A
Kabelquerschnitt, unter 10 m	empfohlenes Minimum 4,0 mm ² (siehe 12 V kabelanleitung)

TECHNISCHE DATEN	
Innendurchmesser Abgasschlauch	60 mm
Dämmungsstärke	13 mm, ca. Durchmesser 102 mm
Max. Temperatur der Abgase	118 °C
Max. Temperatur Dämmung außen	55 °C
Lochsägendurchmesser für Dachabdichtungsflansch	83 mm
Maximale Länge des Abgasschlauchs	250 cm
Max. Temperatur Einbaumodul	74 °C bei 45 °C Eingangstemperatur

TECHNISCHE DATEN, DIESELVERSORGUNG	
Durchmesser des Dieselversorgungsschlauchs	4 mm außen, 2 mm innen
Länge des Dieselversorgungsschlauchs	5 m
Spannung der Dieselpumpe	12 V
Diesel-Typ	Diesel in Automobilqualität / HVO100
Dieserverbrauch	1,0 - 2,5 dl pro Verbrennung, je nach Nutzungsmuster

TECHNISCHE DATEN, LUFTEINLASS	
Durchmesser Zuluftschlauch	75 mm
Maximale Länge Einlassschlauch	120 cm
Minimale Lüftungsgittergröße	50 cm ² Lichtöffnung
Luftverbrauch während der Verbrennung	52 m ³ /h

SCHALTPLAN

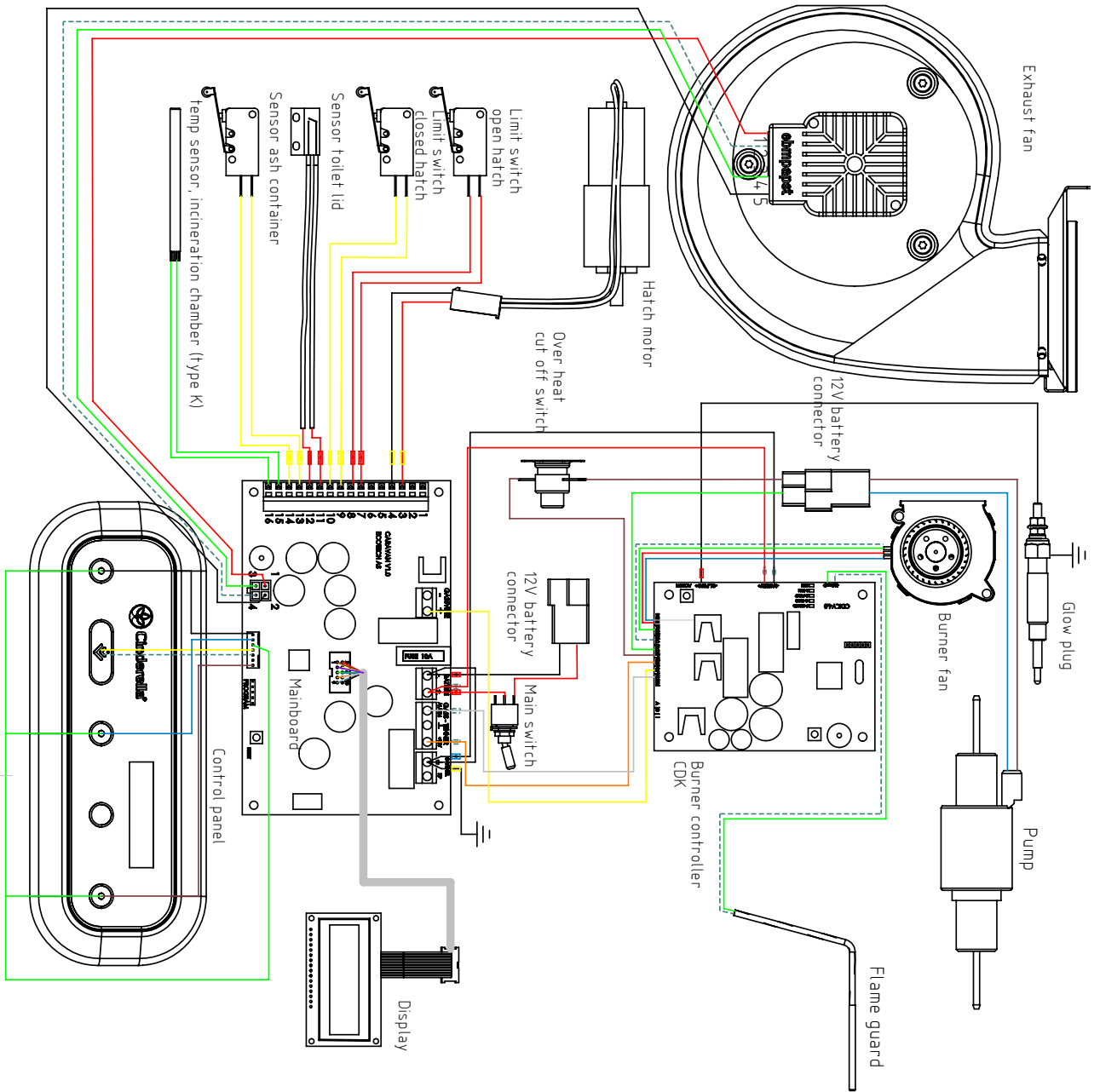

Red	Red
Yellow	Yellow
Blue	Blue
Black	Black
Green	Green
Orange	Orange
Brown	Brown
White	White
Grey	Grey

IM LIEFERUMFANG DER TOILETTENBOX

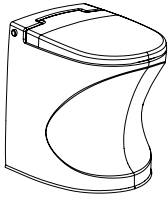

Cinderella Travel



Dachabdichtungsflansch
(EN 1.4016) (100630)



Andockrahmen (101341)



Schornsteinaufsatz (100629)



Winterverlängerung (100631)



Bedienpanel mit display (102246)



Beutel (100702)



3 Edelstahlschrauben für Schornsteinaufsatz, 3 für Winterverlängerung (M4x6) (101014)



Lufteinlasskassette (100648)

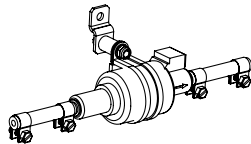

Kraftstoffpumpe (102245)

Kraftstoffschlauch nylon 4mm
(101530)
Kabel für Kraftstoffpumpe
(102252)

IM LIEFERUMFANG DER INSTALLATIONSBOX



Einlassflansch (100985)



Einlassschlauch (100986)



Abgasschlauch (100561)



Abgasschlauchisolierung
(101608)



Stromkabelanschluss
(100422+100423)



Zuluftschlauchklemme (100253)



Abgasschlauchklemme (100394)

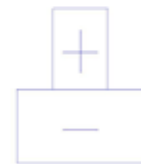

Polarität für Anschluss

OPTIONAL, NICHT IM LIEFERUMFANG



Beutelhalter Stahl
(100316)



Beutelhalter Kunststoff
(100443)

SOMMAIRE

Informations générales	3
Notice	3
Garantie	3
Préparation de l'installation	3
Installation	4
Une installation illustrée	4
Positionnement des toilettes	4
Évacuation d'air	4
Entrée d'air	5
Installation du gazole	5
Installation électrique et transformateur CC	6
Trappe d'inspection	6
Panneau de commande.....	6
Raccordement, purge et test des toilettes	7
Installation finale	7
Dimensions	8
Dimensions de la découpe dans la cloison arrière	8
Dimensions du réhausseur	8
Points de fixation au plancher	8
Informations techniques	9
Schéma de câblage	10
Pièces incluses dans le carton principal	11
Pièces incluses dans le carton d'installation	11

Installation de Cinderella Travel (Numéro de série) :

INFORMATIONS GÉNÉRALES



AVERTISSEMENT !

Nous vous conseillons vivement de lire le présent guide du début à la fin et de tenir compte de toutes les indications d'installation de Cinderella Travel avant d'aborder la documentation spécifique et l'installation.

Les toilettes Cinderella Travel Diesel peuvent être installées dans un camping-car, une caravane, une remorque ou un bateau de plaisance. Certaines mesures supplémentaires doivent être prises lors de l'installation dans un bateau.

Les températures indiquées dans les instructions représentent les températures maximales prévues avec une installation correcte. Une installation défectueuse ou inadéquate peut provoquer des températures plus élevées.

GARANTIE

La garantie de trois (3) ans de Cinderella Travel sera nulle et non avenue si l'installation s'avère défectueuse. Une installation défectueuse peut avoir des conséquences sur :

- Les intervalles d'entretien
- L'efficacité de l'incinération
- La durée de vie de tout ou partie des toilettes
- La garantie

PRÉPARATION DE L'INSTALLATION

Avant de commencer, prévoir un certain nombre d'éléments importants. Ces éléments sont les suivants :

- Veiller à préserver un espace suffisant autour des toilettes afin d'en faciliter l'utilisation, le dépannage et l'entretien
- Passage et montage du tuyau d'extraction par le toit
- Passage et montage du tuyau d'entrée d'air par le plancher
- Trappes d'accès aux branchements
- Passage du câble d'alimentation
- Acheminement de la conduite de gazole et accès au réservoir de carburant
- Emplacement du tableau de commande

INSTALLATION

SCHÉMA D'UNE INSTALLATION



Fig. 1

EMPLACEMENT DES TOILETTES

Les toilettes incluent un module intégré qui doit être monté dans la cloison. Il est également possible de créer un coffrage autour du module. L'écart recommandé entre le module et la cloison arrière est d'environ 5 mm. Prière de noter qu'une épaisseur de 8 mm est recommandée pour le panneau ; un panneau plus épais réduira l'espace d'isolation autour du tuyau d'extraction. Un espace d'isolation suffisant doit être préservé afin de maintenir les propriétés isolantes.

Si le sol est en plastique rigide moulé, empêchant ainsi de placer les toilettes à l'emplacement souhaité, il vous faudra peut-être le supprimer et poser un nouveau plancher, sauf s'il est possible de modifier certaines parties de celui-ci uniquement. Tenir compte du fait que la boîte à cendres doit être vidée régulièrement. Pour ce faire, préserver un espace de 40 cm au minimum devant les toilettes. Un espace libre de 5 cm au minimum doit être préservé de part et d'autre des toilettes. Cependant, pour le confort des utilisateurs, laisser autant d'espace que possible.

Les toilettes possèdent quatre points de fixation au sol. Retirer la boîte à cendres pour y accéder. Si la salle de bains dispose d'un chauffage par le sol, prendre des précautions lors de la fixation des toilettes au sol. Il est également recommandé de placer les sacs de cuvette à portée de main des toilettes pour en faciliter l'utilisation et garantir un usage correct. Deux porte-sacs différents sont disponibles à la vente auprès du distributeur/fabricant.

EXTRACTION D'AIR

Le tuyau d'extraction, doté d'une gaine isolante, va de la sortie de toit jusqu'aux toilettes ; il est fixé à chaque extrémité par un robuste collier, inclus dans le kit d'installation. Éviter les tensions horizontales (max. 60 cm) ainsi que les coudes dans toute la mesure du possible, car ceux-ci génèrent des contre-pressions et augmentent la tension sur les toilettes au fil du temps, avec un risque de surchauffe. L'angle des coudes doit être aussi réduit que possible. Les pentes négatives ainsi que les coudes à 90° sont proscrits, car ils provoqueraient une surchauffe de l'équipement. L'isolation ne doit pas être comprimée car cela affecterait ses propriétés isolantes ; une attention particulière doit être portée à l'étanchéité aux deux extrémités. Le tuyau d'extraction doit être monté sur les toilettes et la bride de sortie du toit doit être étanchéifiée avec un joint de mastic afin de prévenir les fuites.

Un chapeau de cheminée est monté en haut de la bride de sortie de toit. Il est inclus dans le carton principal. Si des objets de grande taille se trouvent à moins d'un mètre du chapeau de cheminée, ou si la présence de neige sur le toit peut empêcher la circulation d'air, une extension doit être installée entre la bride et le chapeau de cheminée.

La bride de sortie de toit doit être installée sur une surface plane afin d'assurer une bonne étanchéité. Trouver un emplacement approprié permettant à la bride de sortie de toit d'être en étroit contact avec celui-ci, et percer un trou de 83 mm à l'aide d'une scie cloche. Veiller à éviter les câbles électriques lors du perçage du toit. Veiller à mettre suffisamment de produit d'étanchéité entre la bride et le toit pour éviter toute pénétration d'eau. La sortie de toit est en matériau de qualité EN 1.4016. Prendre les précautions nécessaires pour éviter toute corrosion galvanique. Fixer la bride de sortie de toit à l'aide de vis en acier inoxydable appropriées.

ENTRÉE D'AIR

Un tuyau d'entrée d'air est inclus dans le carton d'installation. Utiliser une scie cloche de 83 mm pour la mise en place dans le plancher. Un embout facultatif est disponible pour les doubles planchers. Veiller à ce que le débit d'air arrivant dans le compartiment du double plancher soit suffisant. Lors de l'installation de l'entrée d'air avec le tuyau, fixer la cassette métallique d'admission d'air livrée avec l'appareil au bas du module encastrable, et fixer le tuyau à cette cassette.

Si le passage de roue ou autre obstruction empêche un trajet direct du tuyau, il est possible de contourner l'obstacle. Cependant, veiller à ne pas imposer de courbures trop importantes au tuyau et à réduire sa longueur dans la mesure du possible ; la longueur maximale du tuyau est de 120 cm. Terminer avec un embout sous l'extérieur du plancher. Le tuyau peut être isolé si nécessaire.



Fig. 2

Une grille d'air peut être utilisée dans le plancher et la cloison ; cependant, s'assurer d'avoir une ouverture minimale de 50 cm² et de la protéger contre les entrées d'eau. Noter que l'admission par le sol est préférable à l'admission par la cloison. Si les toilettes sont utilisées pendant une grande partie de l'année dans des climats avec un froid extrême pendant de longues périodes, de la condensation peut se former sur l'extérieur des toilettes. Il peut être souhaitable de préchauffer l'air entrant. Un radiateur relié au chauffage du véhicule peut servir à préchauffer l'air.

ENTRÉE D'AIR DANS LES BATEAUX

L'installation dans un bateau nécessite une admission d'air par le haut. Les restrictions de longueur et de courbure peuvent nécessiter d'augmenter le diamètre du tuyau d'admission. Le diamètre recommandé est de 100 mm pour une longueur supérieure à 1,2 m avec plus de deux coudes. La longueur maximale du tuyau d'admission est de 2 m. L'entrée d'air peut également être réalisée à partir d'un local adjacent si la ventilation est suffisante. Cependant, un débit d'air réduit provoquera une combustion insuffisante et une réduction de la durée de vie des toilettes.

INSTALLATION DU CIRCUIT DE GAZOLE

Le gazole arrive aux toilettes directement par un tuyau de 4 mm, raccordé sur le dessus du module intégré. Le raccordement au réservoir de carburant doit être effectué en coopération avec le constructeur du véhicule et à partir d'une sortie secondaire de l'interface du réservoir. Si aucune sortie secondaire n'est disponible, il est conseillé d'utiliser un connecteur vers un conduit de retour de gazole. Ne pas raccorder directement à la ligne d'alimentation du moteur, cela pourrait perturber son alimentation en gazole. La pompe à gazole doit être placée près du réservoir de carburant, et la conduite doit éviter les zones chaudes telles que l'échappement, etc. Veiller à orienter la pompe à gazole avec la flèche pointant vers les toilettes et à la monter à l'aide des supports en caoutchouc livrés. La pompe ne doit pas être montée à l'horizontale, elle nécessite une inclinaison d'au moins 15 degrés pour fonctionner correctement. La conduite de carburant et le câble d'alimentation doivent être fixés avec des colliers de serrage, et la conduite de carburant ne doit pas être rallongée au-delà de la longueur livrée. La pompe doit également être installée à une faible hauteur par rapport au réservoir, afin de ne pas dépasser la capacité maximale de la pompe. Le gazole doit être de qualité automobile pour assurer un bon fonctionnement.

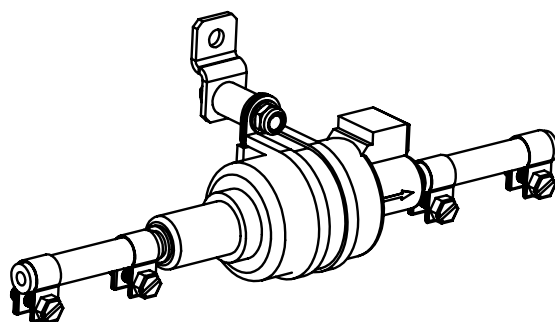

Fig. 3

Utiliser la conduite de gazole fournie entre la pompe et les toilettes (4 mm de diamètre ext. et 2 mm de diamètre int.). Pour amener le carburant du réservoir à la pompe, l'installation doit être effectuée avec une conduite vers le réservoir ou une conduite de retour. Il est recommandé de choisir une conduite de la même taille que la conduite fournie.

INSTALLATION ÉLECTRIQUE ET TRANSFORMATEUR CC

Les toilettes nécessitent une alimentation électrique constante, d'au moins 12 V à tout moment. Pour garantir une tension suffisamment élevée, les fils doivent être suffisamment dimensionnés et le transformateur doit être installé à proximité des toilettes.

GUIDE DE CÂBLAGE 12 V

Longueur des câbles d'alimentation	0-4 m	4-7 m	7-11 m	11-17 m
Diamètre nécessaire	1,5 mm ² / 15 AWG	2,5 mm ² / 13 AWG	4 mm ² / 11 AWG	6 mm ² / 9 AWG

TRAPPE D'INSPECTION

Prévoir un accès à la partie supérieure du module intégré afin de pouvoir accéder aux raccords. Cela permet une inspection annuelle.

PANNEAU DE COMMANDE ET AFFICHAGE

Déterminer l'emplacement du panneau de commande. Créer une ouverture pour les câbles de signal et d'affichage, et les y acheminer. Le câble de signal est un câble plat d'environ 20 mm de large, et le câble d'affichage est rectangulaire, d'environ 15 mm de large. Raccorder le câble de signalisation au câble de commande et fixer le panneau de commande. **Le câble de**

Fig. 4



signalisation peut être raccordé de deux manières, mais une seule des deux est correcte. Si le voyant rouge s'allume au lieu du vert, inverser le câble de signalisation. Les câbles mesurent environ 150 cm.

RACCORDEMENT, PURGE ET TEST DES TOILETTES

Procédure de test pendant l'installation et avant de mettre en place les panneaux et de fermer les trappes. Suivre la procédure de purge suivante avant le premier démarrage et après un essai à sec. Cette procédure ne peut être effectuée qu'avec le bac à cendres retiré et après avoir installé la conduite de carburant du réservoir aux toilettes.

Vérifier que le panneau de commande est connecté, puis allumer l'appareil. Après le démarrage, maintenir le bouton Menu du panneau de commande enfoncé pendant 5 secondes. Le menu apparaît alors. Appuyer sur le bouton Menu pour faire défiler la liste jusqu'à ce que l'option « purge de la conduite de carburant » soit surlignée. Maintenir appuyé le bouton « démarrer » (flèche vers le bas) pour confirmer et démarrer la mise sous tension de la pompe.

Lorsque le diesel a presque atteint le brûleur, arrêtez la pompe, réinsérez le bac à cendres et essayez de démarrer une incinération. L'absence de purge ou de pompage du diesel jusqu'au brûleur peut entraîner une bougie de préchauffage humide. Du carburant humide peut alors être observé dans le bac à cendres. Si cela se produit, même des tentatives de démarrage répétées ne réussiront pas à moins que le brûleur ne soit séché en mettant sous tension la bougie de préchauffage. Consultez le manuel du propriétaire pour obtenir des instructions sur le séchage de la bougie de préchauffage.

- Contrôler l'absence de fuite de gazole sur la ligne d'alimentation
- Vérifier le niveau de carburant dans le réservoir ; il doit normalement être plein à plus du ¼ pour assurer l'alimentation via le tuyau de retour ou la sortie secondaire
- Relever et abaisser l'abattant
- Démarrer l'incinération à partir du panneau de commande
- Après l'installation ou un fonctionnement à sec, il est possible qu'il y ait plusieurs ratés d'allumage, en raison de la présence d'air dans la conduite de carburant.
- Laisser l'incinération se dérouler pendant 2 à 3 minutes
- Arrêter l'incinération en appuyant sur le bouton d'incinération jusqu'à ce qu'un long bip retentisse (9 secondes environ)



AVERTISSEMENT !

L'option « Purge de la conduite de carburant » du menu n'est disponible que si tous les critères sont remplis ;

- La cuvette est déposée
- La boîte à cendres est retirée
- Le ventilateur principal est connecté
- Les températures dans le système sont à des niveaux sûrs

INSTALLATION FINALE

Ajuster le cadre de manière à laisser l'espace nécessaire autour de la cuvette. Une modification peut s'avérer nécessaire pour un ajustement parfait. Remarque : Le cadre est conçu pour être fixé à l'arrière de la plaque en acier des toilettes. Cela permet de laisser un espace suffisant entre la cuvette et le cadre pour utiliser le réhausseur. Faire fonctionner le réhausseur pour s'assurer qu'il n'y a aucun contact pendant l'utilisation des toilettes. Une fois les toilettes testées, monter les panneaux muraux et fermer les trappes. Monter le panneau de commande si ce n'est déjà été fait.

DIMENSIONS

DIMENSION DE LA DÉCOUPE DANS LA CLOISON ARRIÈRE

Les dimensions indiquées ci-après servent de référence pour la découpe de la cloison intérieure derrière laquelle le Cinderella Travel sera positionné. Fixer les toilettes au mur en utilisant les trous préparés dans le cadre métallique des toilettes et le cadre d'accueil.

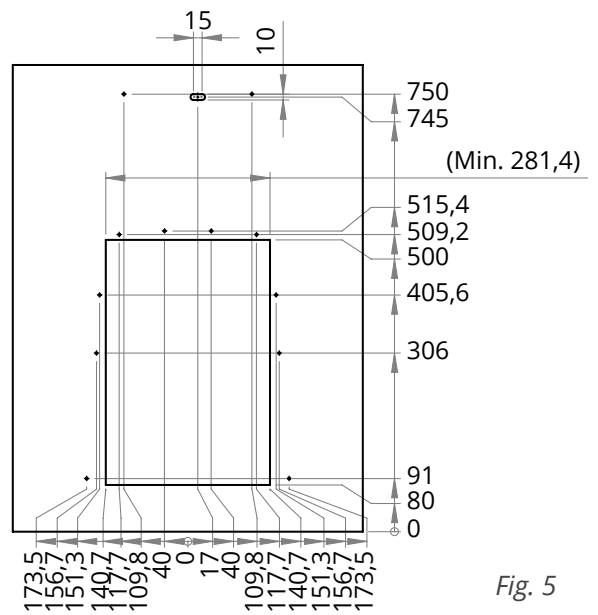

Fig. 5

DIMENSIONS DU RÉHAUSSEUR

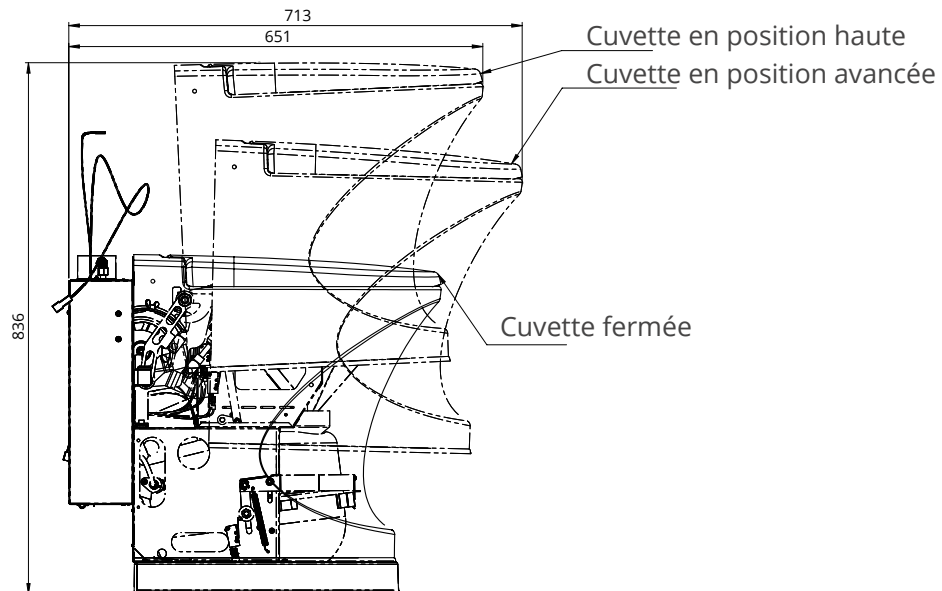

Fig. 6

POINTS DE FIXATION AU PLANCHER

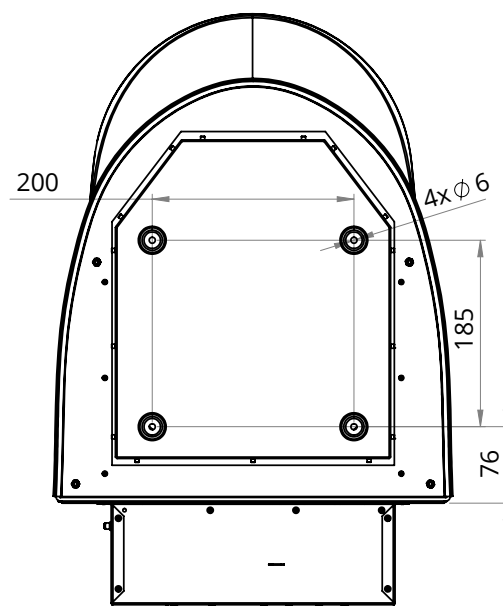

Fig. 7

INFORMATIONS TECHNIQUES

DIMENSIONS DES TOILETTES	
Poids	20 kg
Hauteur	540 mm
Hauteur du siège	490 mm
Largeur	390 mm
Profondeur	590 mm
Capacité	3 à 4 utilisations par heure
Profondeur maximale du réhausseur	613 mm + 100 mm pour le module intégré
Hauteur maximale du rehausseur	845 mm

CARACTÉRISTIQUES TECHNIQUES - ÉLECTRICITÉ	
Tension d'alimentation	11 -14,5 V CC
Câble rouge	Positif
Fusible d'alimentation	20 A
Charge maximale	15 A
Consommation électrique (pendant l'incinération)	1,5 A
Dimensionnement du câble d'alimentation	Minimum recommandé 4 mm ² (Voir guide de câblage)

FICHE TECHNIQUE	
Diamètre intérieur du tuyau d'extraction	60 mm
Épaisseur de l'isolation	13 mm env. 102 mm de diamètre
Température maximale des gaz d'extraction	118 °C
Température maximale de l'isolation extérieure	55 °C
Diamètre de la scie cloche pour la sortie de toit	83 mm
Longueur maximale du tuyau d'extraction	250 cm
Température maximale du module intégré	74 °C pour une température de 45 °C à l'admission

FICHE TECHNIQUE, ALIMENTATION EN GAZOLE	
Diamètre du tuyau d'alimentation en gazole	4 mm extérieur, 2 mm intérieur
Longueur du tuyau d'alimentation en gazole	5 m
Tension de la pompe à gazole	12 V
Type de gazole	Gazole pour automobile / HVO100
Consommation de gazole	1,0 à 2,5 dl par incinération, selon le mode d'utilisation

CARACTÉRISTIQUES TECHNIQUES, ADMISSION D'AIR	
Diamètre du tuyau d'admission d'air	75 mm
Longueur maximale du tuyau d'admission d'air	120 cm
Taille minimale de la grille d'air	Ouverture de 50 cm ²
Consommation d'air pendant l'incinération	52 m ³ /h

SCHÉMA DE CÂBLAGE

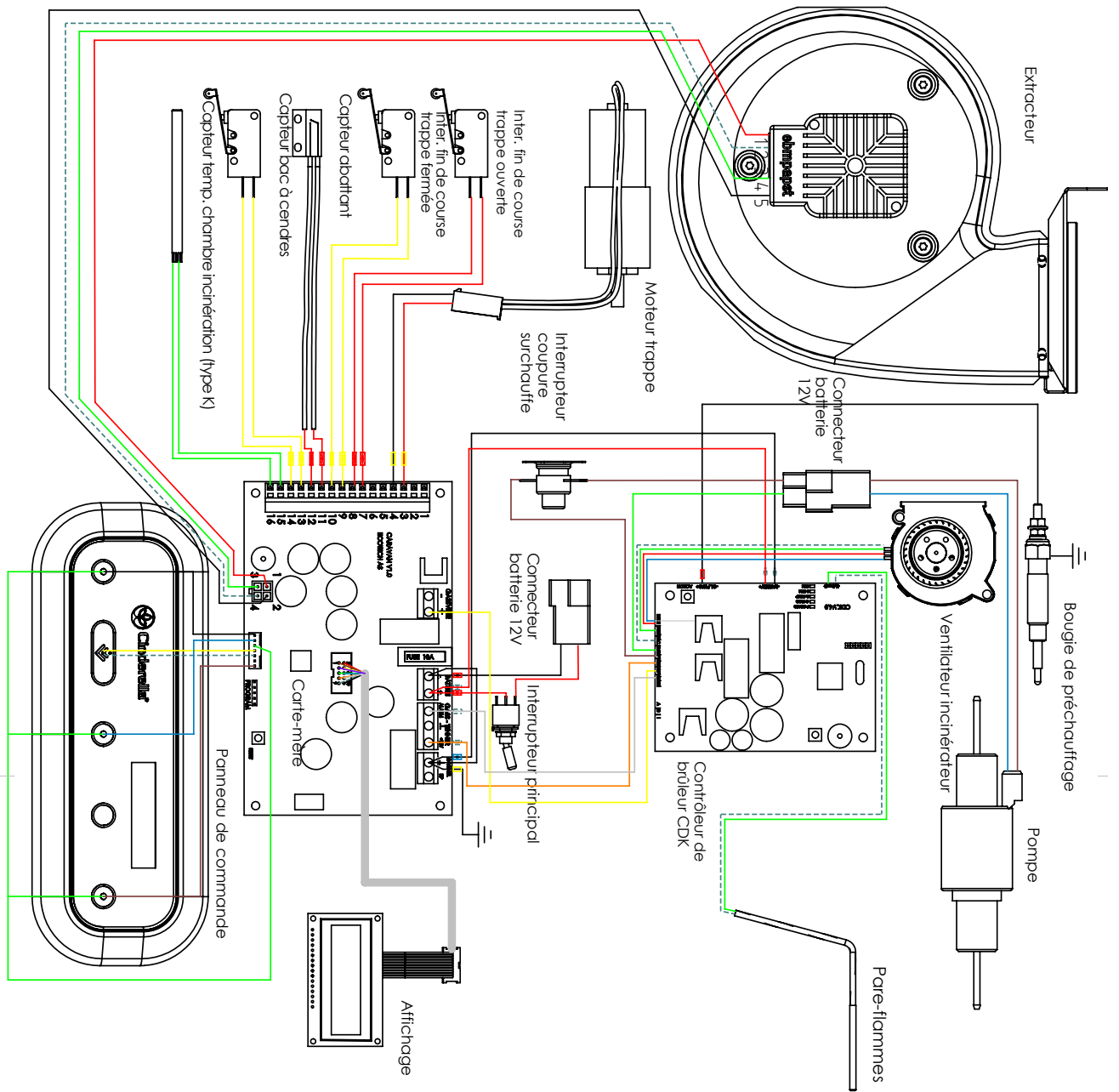

—	Rouge
—	Jaune
—	Bleu
—	Noir
—	Vert
—	Orange
—	Marron
—	Blanc
—	Gris

PIÈCES INCLUSES DANS LE CARTON PRINCIPAL

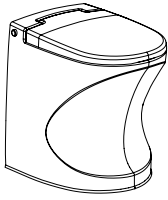

Cinderella Travel



Bride de sortie de toit
(EN 1.4016) (100630)



Cadre (101341)



Chapeau de cheminée (100629)



Extension pour la saison
hivernale (100631)



Panneau de commande avec
affichage (102246)



Sacs (100702)



3 X vis en acier inoxydable pour
chapeau de cheminée, 3 X pour
l'extension hivernale (M4x6)
(101014)



Cassette d'admission d'air
(100648)

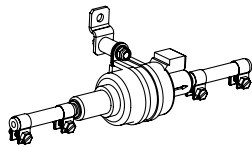

Pompe à gazole (102245)

Tuyau de carburant en nylon
4 mm (101530)
Câble pour la pompe à gazole
(102252)

PIÈCES INCLUSES DANS LE CARTON D'INSTALLATION



Raccord d'admission (100985)



Tuyau d'admission (100986)



Tuyau d'extraction (100561)



Isolation du tuyau d'extraction
(101608)



Connecteur de câble
d'alimentation (100422+100423)



Tuyau d'admission d'air (100253)



Bride du tuyau d'extraction
(100394)

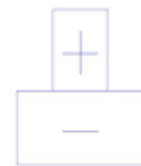

Polarité du connecteur

PIÈCES EN OPTION, NON INCLUSES



Porte-sacs en acier
(100316)



Porte-sacs en plastique
(100443)

ÍNDICE

Información general	3
Aviso	3
Garantía	3
Preparación de un plan de instalación	3
Instalación	4
Esquema de instalación	4
Colocación del inodoro	4
Salida de aire	4
Entrada de aire.....	5
Instalación de gasóleo.....	5
Instalación eléctrica y convertidor CC-CC	6
Trampilla de inspección	6
Panel de control.....	6
Conexión y prueba del inodoro	7
Instalación final	7
Dimensiones	8
Dimensión del recorte de la pared trasera	8
Dimensiones para elevar el armazón	8
Puntos de fijación al suelo.....	8
Información técnica	9
Diagrama de cableado	10
Incluido en la caja del inodoro	11
Incluido en la caja de instalación	11

Instalación del inodoro Cinderella Travel (número de serie):

INFORMACIÓN GENERAL



Se recomienda leer esta guía de principio a fin y tener en cuenta todos los detalles de la instalación de Cinderella Travel antes de empezar con la documentación y la instalación real.

El Cinderella Travel Diesel puede instalarse en autocaravanas, furgonetas tipo camper, remolques y embarcaciones recreativas. Es necesario realizar acciones adicionales para la instalación en embarcaciones.

Las temperaturas indicadas en las instrucciones son las temperaturas máximas que se pueden esperar con una instalación adecuada. Una instalación incorrecta o defectuosa puede generar temperaturas más altas.

GARANTÍA

La garantía de tres (3) años de Cinderella Travel será nula y quedará sin efecto si se comprueba que se ha realizado una instalación incorrecta. Una instalación incorrecta puede afectar a lo siguiente:

- Intervalos de servicio
- Eficiencia de incineración
- Vida útil del inodoro o sus componentes
- Garantía

PLANIFICACIÓN DE LA INSTALACIÓN

Antes de empezar, hay que preparar un plan que tenga en cuenta varios elementos importantes. Estos elementos son:

- Suficiente espacio alrededor del inodoro para su comodidad o para hacer reparaciones y tareas de mantenimiento.
- Instalación y montaje de la manguera de salida de gases a través del techo.
- Instalación y montaje de la manguera de entrada de aire a través del suelo.
- Trampillas de acceso a las conexiones.
- Recorrido del cableado de alimentación.
- Recorrido de la conducción de gasóleo y acceso al depósito de combustible.
- Ubicación del panel de control.

INSTALACIÓN

ESQUEMA DE INSTALACIÓN



Ilustración 1

COLOCACIÓN DEL INODORO

El inodoro tiene un módulo integrado que se debe instalar en la pared. También puede crear una caja alrededor del módulo integrado. Se recomienda dejar un espacio libre entre el módulo integrado y la pared trasera de aproximadamente 5 mm. Tenga en cuenta que el grosor recomendado del panel es de 8 mm y un panel más grueso reducirá el espacio para el aislamiento alrededor de la manguera de salida de gases. Se debe mantener el espacio suficiente de aislamiento para conservar las propiedades aislantes.

Si el suelo es de un material plástico duro moldeado que impide colocar el inodoro en el lugar deseado, puede ser necesario quitar ese material e instalar un suelo nuevo, si no es posible modificar solamente una parte del mismo. Tenga en cuenta que el recipiente de cenizas debe vaciarse regularmente. Esto requiere que haya al menos 40 cm de espacio libre delante del inodoro. Debe haber un espacio libre de al menos 5 cm a cada lado del inodoro, pero para comodidad del usuario conviene que ese espacio sea mayor, si es posible.

El inodoro tiene cuatro puntos de fijación al suelo. Retire el recipiente de cenizas para facilitar el acceso. Si el cuarto de baño tiene calefacción por suelo radiante, adopte las precauciones correspondientes al fijar el inodoro al suelo. También recomendamos colocar forros de taza cerca o al alcance del inodoro para facilitar su uso correcto. El distribuidor y el fabricante disponen de dos modelos de soporte para los forros de taza.

SALIDA DE AIRE

La manguera de salida de gases con aislamiento se monta desde la brida pasatabiques del techo hasta el inodoro y se asegura en cada extremo con una potente abrazadera de manguera que se incluye en el kit de instalación. Evite todo lo posible los tramos horizontales (máx. 60 cm) y las curvas pronunciadas ya que crean una contrapresión y causan un aumento de la fatiga del inodoro con el tiempo y la posibilidad de sobrecalentamiento. Las curvas deben ser lo más suaves posible. En ninguna circunstancia debe caer negativamente o producirse curvaturas bruscas de 90°, ya que esto provocaría un sobrecalentamiento del producto. El aislante no debe quedar apretado ya que esto afecta al aislamiento y se debe tener especial cuidado para conseguir el sello adecuado en ambos extremos. La manguera de salida de gases debe montarse desde el inodoro hasta la brida pasatabiques con pasta selladora de salidas de gases para evitar fugas.

En la parte superior de la brida pasatabiques del techo se monta una caperuza de chimenea, que se incluye en la caja del inodoro. Si hay objetos más grandes en el rango de un metro de la caperuza de la chimenea o si hay nieve en el techo que impide el paso del aire, se debe montar una prolongación entre la brida pasatabiques y la caperuza de la chimenea.

La brida pasatabiques debe colocarse en una zona plana del techo para asegurar la correcta estanqueidad. Busque un lugar adecuado donde la brida haga buen contacto con el techo, y haga un orificio en el techo con una sierra circular de 83 mm de diámetro. Al hacer el orificio en el techo, adopte las precauciones necesarias para evitar dañar cables eléctricos. Asegúrese de aplicar la cantidad suficiente de sellador entre la brida y el techo para evitar la entrada de agua. El pasatabiques del techo es de calidad de material EN 1.4016. Adopte las precauciones necesarias para evitar corrosiones galvánicas. Fije la brida pasatabiques del techo con los tornillos de acero inoxidable adecuados.

ENTRADA DE AIRE

En la caja de montaje se incluye una manguera de entrada de aire. Utilice una sierra circular de 83 mm de diámetro para la instalación en el suelo. Para suelos dobles hay disponible una boquilla de suelo opcional. Ajuste el suministro de aire en el compartimiento del suelo doble para que el caudal de aire sea suficiente. Cuando instale la entrada de aire con la manguera, fije el casete metálico de entrada de aire suministrado con el dispositivo a la parte inferior del módulo integrado y fije la manguera a este casete.



Ilustración 2

Si el paso de rueda u otras obstrucciones impiden que la manguera baje directamente, se puede desviar, pero hay que asegurarse de que las curvas sean suaves y que el trazado sea lo más corto posible, sin exceder una longitud máxima de 120 cm. Termine con la boquilla de la manguera en el exterior por debajo del suelo. La manguera se puede aislar, si se desea.

Se puede instalar una rejilla de aire tanto en el suelo como en la pared, pero es necesario tener una abertura de 50 cm² como mínimo y protegerla contra la entrada de agua. Tenga en cuenta que la toma de suelo es la opción preferida antes que la toma de pared. Si el inodoro se usa durante temporadas largas del año en climas en los que el frío es extremo durante períodos prolongados, puede formarse condensación en el exterior del inodoro. Puede ser conveniente precalentar la entrada de aire. Para precalentar el aire se puede usar un radiador conectado al sistema de calefacción.

ENTRADA DE AIRE EN EMBARCACIONES

La instalación en embarcaciones requiere que la entrada de aire se dirija hacia arriba. Puede que las restricciones de longitud y giro exijan que aumente el diámetro de la manguera de entrada. El tamaño recomendado es 100 mm de diámetro para longitudes por encima de 1,2 m y más de dos giros. La longitud máxima de la entrada de aire es 2 m. La entrada de aire también puede realizarse desde una habitación adyacente, si hay suficiente ventilación. La reducción del flujo de aire dará como resultado una combustión insuficiente y reducirá la vida útil del inodoro.

INSTALACIÓN DE GASÓLEO

El gasóleo se suministra a través de un tubo de 4 mm directamente al inodoro con conexión en la parte superior del módulo integrado. La conexión al depósito de combustible debe realizarse junto con el fabricante del vehículo y debe tomarse desde una salida de repuesto de la interfaz del depósito. Si no hay disponible una salida de repuesto, se recomienda colocar un conector a una conducción de retorno de gasóleo. No conecte a la conducción de suministro, pues esto podría entorpecer el suministro de gasóleo al motor. La bomba de gasóleo debe colocarse detrás del depósito de gasóleo y la conducción de combustible debe evitar zonas calientes, como el tubo de escape, etc. Asegúrese de montar la bomba de gasóleo con la flecha apuntando hacia el inodoro y sobre los soportes de goma entregados con el inodoro. La bomba no debe montarse en posición horizontal, requiere una inclinación de, al menos, 15 grados para su correcto funcionamiento. La conducción de combustible y el cable de alimentación deben estar protegidos con cierres de cremallera y la conducción de combustible no debe alargarse más allá de la longitud proporcionada. También debe instalarse la bomba a una altura baja en relación con el depósito para no aumentar la carga de trabajo para la bomba por encima de la capacidad máxima. El gasóleo debe ser de calidad automotriz para garantizar el correcto funcionamiento.



Ilustración 3

Use la conducción de combustible suministrada desde la bomba hasta el inodoro, 4 mm de diámetro exterior y 2 mm de diámetro interior. La instalación de la conducción de combustible desde la fuente de combustible a la bomba debe realizarse con una conducción al depósito o conducción de retorno. Recomendamos el mismo tamaño que la conducción suministrada.

INSTALACIÓN ELÉCTRICA Y CONVERTIDOR CC-CC

El inodoro necesita un suministro estable de electricidad, al menos 12 V en todo momento. Para asegurarse de que el voltaje suministrado sea lo suficientemente alto, los cables tienen que ser de dimensiones suficientes y el convertidor CC-CC tiene que instalarse cerca del inodoro.

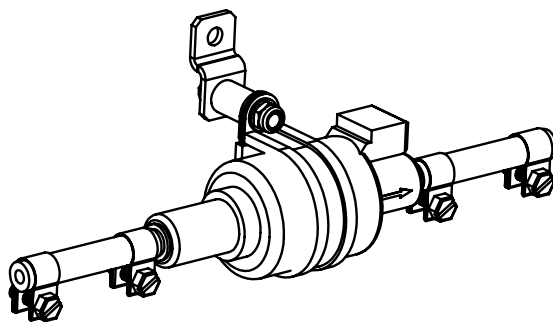
GUÍA DE CABLEADO DE 12 V				
Longitud de los cables de alimentación	0-4 m	4-7 m	7-11 m	11-17 m
Diámetro necesario	1,5 mm ² / 15 AWG	2,5 mm ² / 13 AWG	4 mm ² / 11 AWG	6 mm ² / 9 AWG

TRAMPILLA DE INSPECCIÓN

Debe haber acceso a la parte superior del módulo integrado para poder acceder con facilidad a las conexiones. Esto permite realizar inspecciones anuales.

PANEL DE CONTROL Y PANTALLA

Identifique la ubicación en la que desea instalar el panel de control. Cree una abertura para el cable de señal y el de la pantalla y pase el cable por ahí. El cable de señal es un cable plano de aproximadamente 20 mm de ancho y el cable de la pantalla es rectangular, de aproximadamente 15 mm de ancho. Conecte el cable de señal junto con el cable de control y fíjelos



Ilustración 4

al panel de control. **El cable de señal puede conectarse de dos maneras, pero sólo una de ellas es correcta.** Si se enciende la luz roja y no la verde, conecte el cable de señal de la otra manera posible. Los cables tienen una longitud de aproximadamente 150 cm.

CONEXIÓN, SANGRADO Y PRUEBA DEL INODORO

Procedimiento de purga durante la instalación, antes de agregar paneles de pared y cerrar escotillas. El siguiente procedimiento de sangrado debe realizarse antes de la primera puesta en marcha y después de una ejecución en seco. Este procedimiento solo puede realizarse con el recipiente de cenizas retirado y el ventilador de gases de escape desmontado (véase el manual de usuario). Este procedimiento solo se puede realizar con el contenedor de cenizas quitado y después de instalar la línea de combustible desde el tanque hasta el inodoro.

Asegúrese de que el panel de control esté conectado y encienda el dispositivo. Después de la puesta en marcha, mantenga pulsado el botón de menú del panel de control durante 5 segundos. Esto hará aparecer el menú. Pulse el botón de menú para descender en la lista hasta que «sangrado de la conducción de combustible» quede destacado. Mantenga pulsado el botón de inicio (flecha hacia abajo) para confirmar e iniciar la alimentación de la bomba. La bomba se detendrá cuando suelte el botón. Cuando el diésel casi haya llegado al quemador, detenga la bomba, vuelva a insertar el contenedor de cenizas e intente iniciar una incineración. La falta de purga o de bombeo de diésel hasta el quemador puede provocar que la bujía incandescente se humedezca. Luego, se puede observar combustible húmedo en el contenedor de cenizas. Si esto sucede, incluso los intentos repetidos de arranque no tendrán éxito a menos que se seque el quemador activando la bujía incandescente. Consulte el manual del propietario para obtener instrucciones sobre cómo secar la bujía incandescente.

- Compruebe si hay fugas de combustible en la conducción de suministro.
- Compruebe el nivel en el depósito, que debe ser normalmente de un cuarto del total para garantizar la alimentación desde la manguera de retorno o la salida de repuesto
- Abra y cierre la tapa del inodoro
- Inicie la incineración desde el panel de control
- Pueden producirse varios fallos de encendido ocasionados por la presencia de aire en la conducción de combustible después de la instalación o una ejecución en seco
- Espere de 2 a 3 minutos para que se lleve a cabo la incineración continua
- Detenga la incineración pulsando el botón de incineración hasta que se oiga un pitido largo (aproximadamente 9 s).



La opción de «Sangrado de la conducción de combustible» del menú solo estará disponible si se cumplen todos los criterios:

- Se retira el armazón
- Se retira el recipiente de cenizas
- El ventilador principal está conectado
- Las temperaturas del sistema están a niveles seguros

INSTALACIÓN FINAL

Ajuste el marco de acoplamiento de manera que haya espacio libre alrededor del armazón exterior. Es posible que necesite hacer algunas modificaciones para realizar la fijación adecuada. Tenga en cuenta que el marco de acoplamiento se ha diseñado para que se monte detrás de la placa de acero del inodoro. Esto hará que haya más espacio entre el armazón exterior y el marco de acoplamiento en el momento de activar el mecanismo de elevación del armazón. Active dicho mecanismo para asegurarse de que no existe contacto durante la operación. Una vez probado el inodoro, monte los paneles murales y cierre las tapas. Monte el panel de control si no lo ha hecho con anterioridad.

DIMENSIONES

DIMENSIÓN DEL RECORTE DE LA PARED TRASERA

Las siguientes dimensiones sirven de pauta para indicar el tipo de recorte en la pared interior del cuarto, detrás de donde se colocará el inodoro Cinderella Travel. Fije el inodoro a la pared usando los orificios a tal efecto en el marco metálico del inodoro y el marco de acoplamiento.



Ilustración 5

DIMENSIONES PARA EL ELEVADOR DEL ARMAZÓN

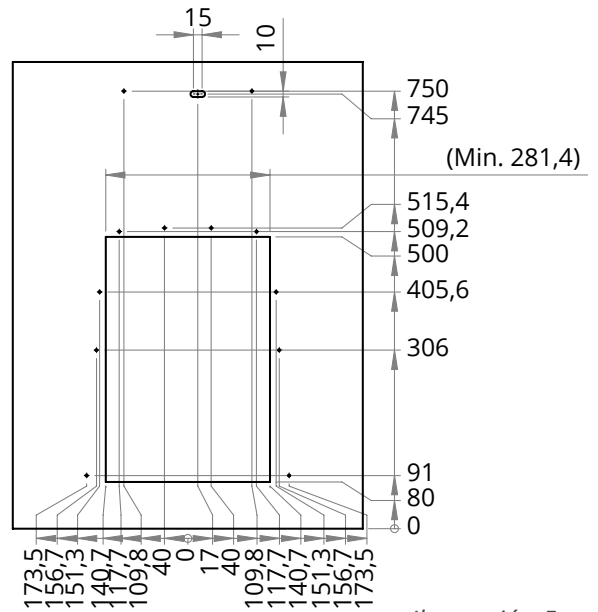

Ilustración 6

PUNTOS DE FIJACIÓN EN EL SUELO

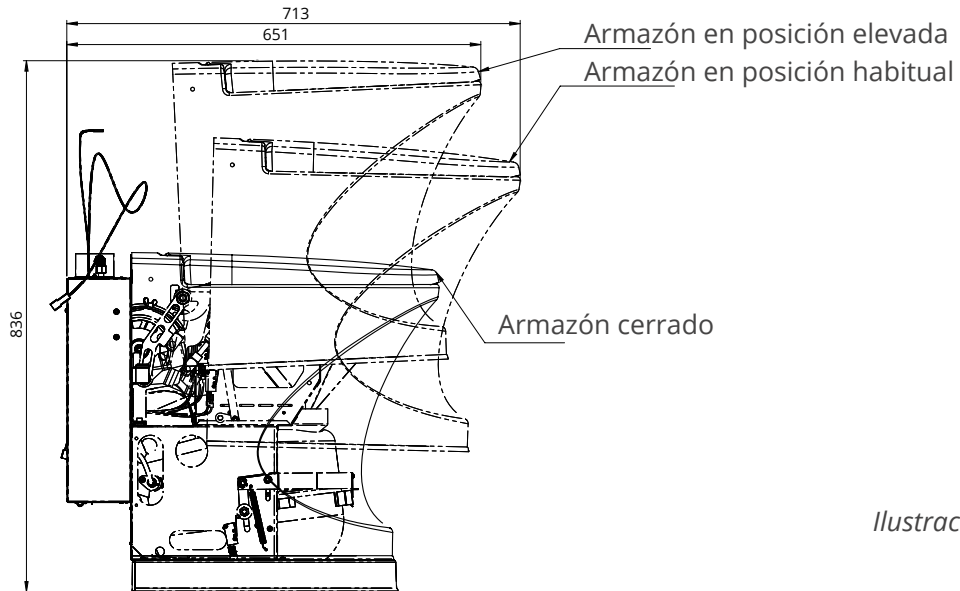

Ilustración 7

INFORMACIÓN TÉCNICA

DIMENSIONES DEL INODORO	
Peso	20 kg
Altura	540 mm
Altura del asiento	490 mm
Anchura	390 mm
Profundidad	590 mm
Capacidad	de 3 a 4 visitas por hora
Profundidad máx. del mecanismo de elevación del armazón	módulo integrado 613 mm + 100 mm
Altura máx. del mecanismo de elevación del armazón	845 mm

ESPECIFICACIONES TÉCNICAS, ELECTRICIDAD	
Tensión de alimentación	11-14,5 VCC
Cable rojo	Positivo
Fusible de alimentación	20 A
Consumo eléctrico máximo	15 A
Consumo eléctrico (durante la incineración)	1,5 A
Dimensión del cable de alimentación eléctrica	Mínimo recomendado de 4 mm ² (véase guía de cableado)

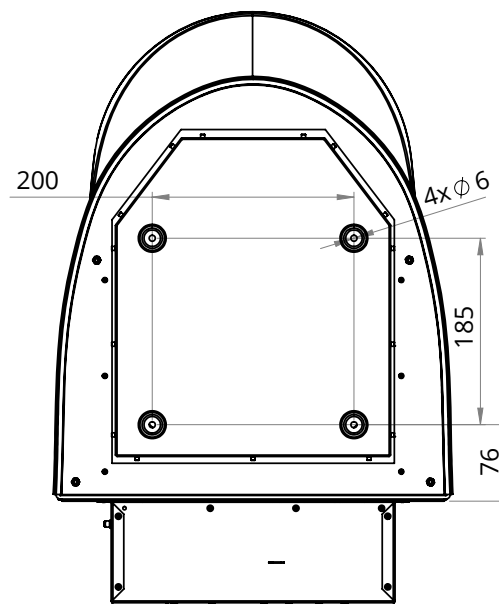
ESPECIFICACIONES TÉCNICAS	
Diámetro interior de la manguera de salida de gases	60 mm
Grosor del aislamiento	13 mm, aprox. 102 mm de diámetro
Temperatura máxima de los gases de salida	118 °C
Temperatura máxima del aislamiento exterior	55 °C
Diámetro de la sierra circular para la brida pasatabiques del techo	83 mm
Longitud máxima de la manguera de salida de gases	250 cm
Temperatura máxima del módulo integrado	74 °C a 45 °C de temperatura de entrada

ESPECIFICACIONES TÉCNICAS, SUMINISTRO DE GASÓLEO	
Diámetro de la manguera de suministro de gasóleo	4 mm exterior, 2 mm interior
Longitud de la manguera de suministro de gasóleo	5 m
Tensión de bombeo de gasóleo	12 V
Tipo de gasóleo	Gasóleo de calidad automotriz / HVO100
Uso de gasóleo	1,0-2,5 dl por incineración, en función del patrón de uso

ESPECIFICACIONES TÉCNICAS, ENTRADA DE AIRE	
Diámetro de la manguera de entrada de aire	75 mm
Longitud máxima de la manguera de entrada de aire	120 cm
Tamaño mínimo de la rejilla de aire	abertura de 50 cm ²
Consumo de aire durante la incineración	52 m ³ /h

DIAGRAMA DE CABLEADO

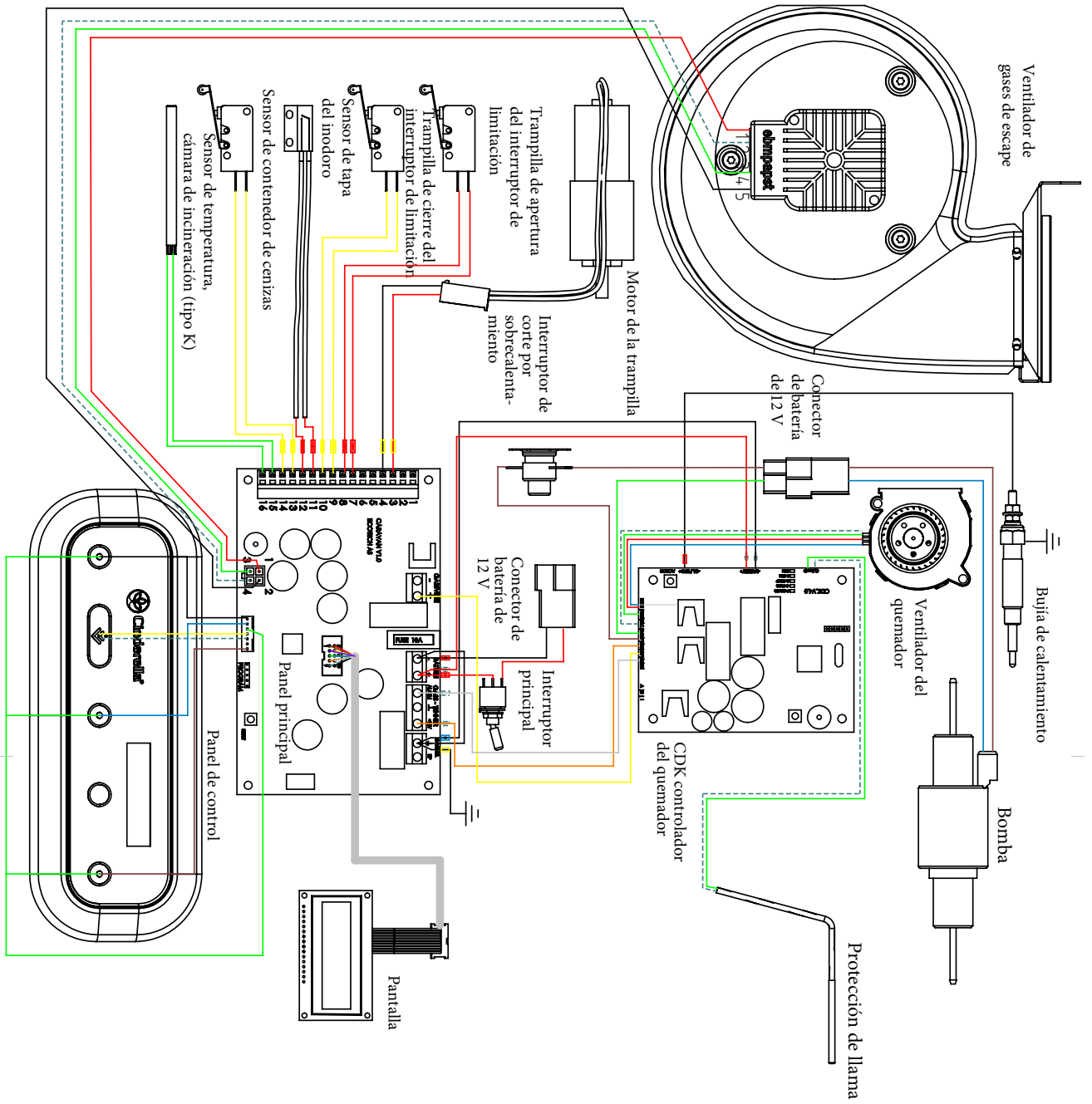

Rojo	—
Amarillo	—
Azul	—
Negro	—
Verde	—
Naranja	—
Marrón	—
Blanco	—
Gris	—

INCLUIDO EN LA CAJA DEL INODORO

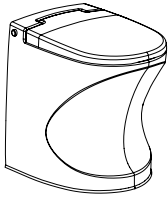

Cinderella Travel



Brida pasatabiques del techo
(EN 1.4016) (100630)



Marco de acoplamiento (101341)



Caperuza de la chimenea
(100629)



Prolongación de invierno
(100631)



Panel de control con pantalla
(102246)



Forros de taza (100702)



inoxidable para la caperuza de
la chimenea, 3 unidades para la
prolongación de invierno (M4x6)
(101014)



Casete de entrada de aire
(100648)

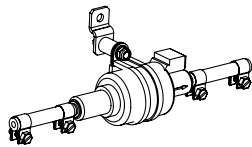

Bomba de combustible (102245)

3 unidades de tornillos de acero

Nailon de manguera de
combustible de 4 mm (101530)
Cable para bomba de
combustible (102252)

INCLUIDO EN LA CAJA DE INSTALACIÓN



Brida de entrada (100985)



Manguera de entrada (100986)



Manguera de salida de gases
(100561)



Aislamiento de la manguera de
salida de gases (101608)



Conector del cable de
alimentación (100422+100423)



Abrazadera de manguera de
entrada de aire (100253)



Abrazadera de manguera de
salida de gases (100394)

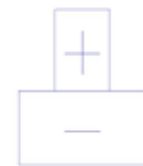

Polaridad del conector

OPCIONAL, NO INCLUIDO



Soporte de acero para los forros
de taza
(100316)



Soporte de plástico para los
forros de taza
(100443)



Cinderella[®]
Incineration Toilets